

科技部南部科學工業園區臺南園區
臺南科學工業園區第二期第一階公共藝術設置計畫
A 案委託創作案完成報告書

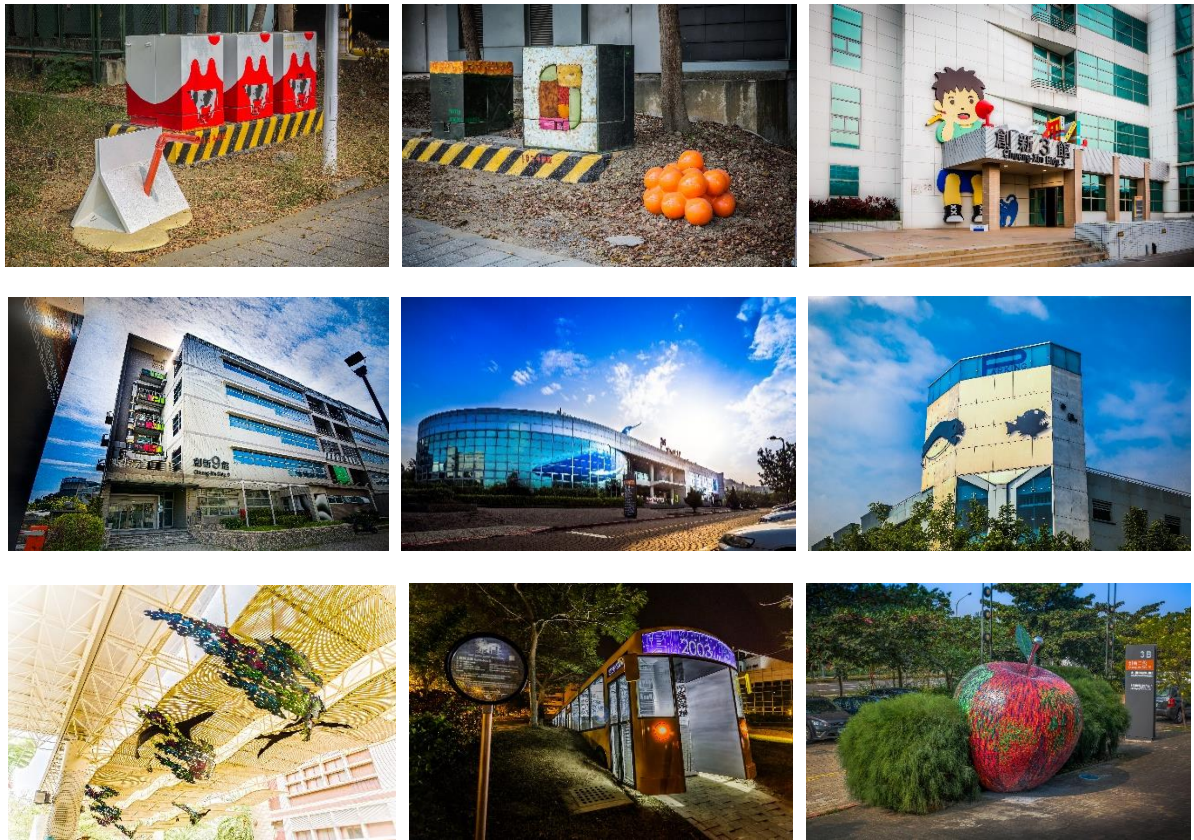

執行單位：蔚龍藝術有限公司

提送日期：104.01.31

目錄

壹、公共藝術設置基本資料表.....	3
一、基本資料.....	3
二、A 案邀請比件徵選結果報告書同意備查函	4
三、作品決選公告.....	5
四、公共藝術設置計畫基本資料表.....	13
貳、設置辦理過程.....	47
一、辦理大事記.....	47
二、設置全程情形.....	49
參、驗收紀錄.....	68
一、勘驗會議.....	68
二、驗收會議.....	77
肆、民眾參與紀錄.....	87
一、「來電一下!!!台南科學園區『創意方案』徵選」活動.....	87
二、暖身(快閃)活動.....	115
三、大型活動-紙風車歡樂兒童劇場「武松打虎」.....	117
四、藝術參與活動-一起系列.....	119
五、導覽活動.....	124
六、本案藝術家之民眾參與活動.....	131
七、紀念品製作.....	137
八、作品成果集.....	138
伍、管理維護計畫.....	139
陸、檢討與建議.....	174

壹、公共藝術設置基本資料表

一、基本資料

設置單位	科技部南部科學工業園區管理局		
設置單位地址	74147 臺南市新市區南科三路 22 號		
單位負責人	林威呈局長		
聯絡人員	蘇政益	聯絡電話	06-5051001#2527
		傳真電話	06-5051005
		電子郵件地址	chengyi@stsipa.gov.tw
代辦單位	蔚龍藝術有限公司		
聯絡人員	陳柏羽	連絡電話	02-2550-6775 轉 2027
		傳真電話	02-2550-8180
		電子郵件地址	bluedragonart@mail2000.com.tw
基地資料	1	公共藝術設置地址	74147 臺南市新市區南科三路 22 號
	2	管理機關	科技部南部科學工業園區管理局
	3	使用機關	科技部南部科學工業園區管理局
公共藝術設置計畫總經費	新臺幣 36,441,500 元 (包括南科二期一階及南科二期二階部份經費)		
執行小組名單	陳俊偉、陳建北、蘇志徹、蕭瓊瑞、蘇信義、許自貴、林永壽、李國宏、陳瑞環		
徵選小組名單	陳俊偉、陳建北、蘇志徹、蕭瓊瑞、蘇信義、許自貴、林永壽、李國宏、陳瑞環		
徵選方式	委託創作		

二、 A 案邀請比件徵選結果報告書同意備查函

正本

檔 號：
保存年限：

建管經

科技部 函

地址：台北市和平東路2段106號
聯絡人：吳維倫 科員
電話：02-2737-7686
傳真：02-2737-7619
電子信箱：wlwu@most.gov.tw

74147 P2-掛號

科技部南部科學工業園區管理局
臺南市新市區南科三路22號

受文者：本部南部科學工業園區管理局

發文日期：中華民國103年4月8日
發文字號：科部產字第1030022985號
速別：普通件
密等及解密條件或保密期限：
附件：如文

主旨：所報「台南科學工業園區第二期第一階公共藝術設置計畫」
之「A案委託創作」徵選結果報告書，准予核定並照說明二
辦理。

說明：

- 一、復貴局103年4月1日南建字第1030007959號函。
- 二、旨揭報告書第9頁所附會議紀錄，非本部102年10月16日函送
之會議紀錄(如附)。請貴局抽換修訂。

正本：本部南部科學工業園區管理局
副本：

部長張善琨



科技部公文用紙

第1頁 共1頁

總收文 103/04/09



三、 作品決選

《Yummy! Yummy!》

臺南科學工業園區第二期第一階公共藝術設置計畫A案 決選公告 (作品一) (決標公告)



公告編號： 1032685

公告單位： 南部科學工業園區管理局

公告時間： 民國 103 年 05 月 14 日， 13 時 40 分

公告類別： 決標公告

徵選方式： 委託創作

公告標題： 臺南科學工業園區第二期第一階公共藝術設置計畫A案 決選公告 (作品一)

次別： 第 1 次公告

得標廠商： 江威儒、江宜瑾、張嘉珍、孫荷

決標金額： 新台幣\$ 860000 元整

公告內容： (一)本案評審結果：
江威儒、江宜瑾、張嘉珍、孫荷 以作品《Yummy! Yummy!》入選。
(二)本案於103年01月27日鑑價完成。
(三)本案於103年05月05日議價完成。

說明會： 時間：,地點：,辦理方式：

徵選委員名單： 陳俊偉、陳建北、蘇志微、蕭瓊瑞、蘇信義、許自貴、林永壽、李國宏、陳瑞環

連絡人： 張家彰,連絡電話： 06-505-1001轉2539 ,Email： ccc@stsipa.gov.tw

簡章：

其他附件：

相關連結： <http://>

— 此公告由文化部公共藝術網站公告系統產生，請列印存查。 —

《鯨入水鏡》

臺南科學工業園區第二期第一階公共藝術設置計畫A案 決選公告 (作品二) (決標公告)



公告編號： 1032686

公告單位： 南部科學工業園區管理局

公告時間： 民國 103 年 05 月 14 日， 13 時 50 分

公告類別： 決標公告

徵選方式： 委託創作

公告標題： 臺南科學工業園區第二期第一階公共藝術設置計畫A案 決選公告 (作品二)

次別： 第 1 次公告

得標廠商： 東方學校財團法人東方設計學院

決標金額： 新台幣\$ 3000000 元整

公告內容：
(一)本案評審結果：
盧柏臣、葉穎承 以作品《鯨入水鏡》入選。
(二)本案於103年01月27日鑑價完成。
(三)本案於103年05月05日議價完成。

說明會： 時間：，地點：，辦理方式：

徵選委員名單： 陳俊偉、陳建北、蘇志徽、蕭瓊瑞、蘇信義、許自貴、林永壽、李國宏、陳瑞環

連絡人： 張家彰，連絡電話： 06-505-1001轉2539，Email： ccc@stsipa.gov.tw

簡章：

其他附件：

相關連結： <http://>

— 此公告由文化部公共藝術網站公告系統產生，請列印存查。 —

《螳螂捕蟬 黃雀在後》

臺南科學工業園區第二期第一階公共藝術設置計畫A案 決選公告 (作品三) (決標公告)



公告編號： 1032687

公告單位： 南部科學工業園區管理局

公告時間： 民國 103 年 05 月 14 日， 14 時 00 分

公告類別： 決標公告

徵選方式： 委託創作

公告標題： 臺南科學工業園區第二期第一階公共藝術設置計畫A案 決選公告 (作品三)

次別： 第 1 次公告

得標廠商： 東方學校財團法人東方設計學院

決標金額： 新台幣\$ 850000 元整

公告內容： (一)本案評審結果：
董洋榮 以作品《螳螂捕蟬 黃雀在後》入選。
(二)本案於 103 年 01 月 27 日鑑價完成。
(三)本案於 103 年 05 月 05 日議價完成。

說明會： 時間：, 地點：, 辦理方式：

徵選委員名單： 陳俊偉、陳建北、蘇志徽、蕭瓊瑞、蘇信義、許自貴、林永壽、李國宏、陳瑞環

連絡人： 張家彰, 連絡電話： 06-505-1001轉2539, Email： ccc@stsipa.gov.tw

簡章：

其他附件：

相關連結： <http://>

— 此公告由文化部公共藝術網站公告系統產生，請列印存查。 —

《勁量巴爹力》

臺南科學工業園區第二期第一階公共藝術設置計畫A案 決選公告 (作品四) (決標公告)



公告編號：	1032688
公告單位：	南部科學工業園區管理局
公告時間：	民國 103 年 05 月 14 日，14 時 00 分
公告類別：	決標公告
徵選方式：	委託創作
公告標題：	臺南科學工業園區第二期第一階公共藝術設置計畫A案 決選公告 (作品四)
次別：	第 1 次公告
得標廠商：	東方學校財團法人東方設計學院
決標金額：	新台幣\$ 1100000 元整
公告內容：	(一)本案評審結果: 劉光盛、黃琮駿、謝孟君,以作品《勁量巴爹力》入選。 (二)本案於 103 年 01 月 27 日鑑價完成。 (三)本案於 103 年 05 月 05 日議價完成。
說明會：	時間：,地點：,辦理方式：
徵選委員名單：	陳俊偉、陳建北、蘇志徽、蕭瓊瑞、蘇信義、許自貴、林永壽、李國宏、陳瑞環
連絡人：	張家彰,連絡電話：06-505-1001轉2539,Email：ccc@stsipa.gov.tw
簡章：	
其他附件：	
相關連結：	http://

— 此公告由文化部公共藝術網站公告系統產生，請列印存查。 —

《嗯！好吃》

臺南科學工業園區第二期第一階公共藝術設置計畫A案 決選公告 (作品五) (決標公告)



公告編號： 1032689

公告單位： 南部科學工業園區管理局

公告時間： 民國 103 年 05 月 14 日， 14 時 00 分

公告類別： 決標公告

徵選方式： 委託創作

公告標題： 臺南科學工業園區第二期第一階公共藝術設置計畫A案 決選公告 (作品五)

次別： 第 1 次公告

得標廠商： 郭國相

決標金額： 新台幣\$ 1010000 元整

公告內容： (一)本案評審結果：
郭國相以作品《嗯！好吃》入選。
(二)本案於 103 年 01 月 27 日鑑價完成。
(三)本案於 103 年 05 月 08 日議價完成。

說明會： 時間：,地點：,辦理方式：

徵選委員名單： 陳俊偉、陳建北、蘇志徽、蕭瓊瑞、蘇信義、許自貴、林永壽、李國宏、陳瑞環

連絡人： 張家彰, 連絡電話： 06-505-1001轉2539, Email： ccc@stsipa.gov.tw

簡章：

其他附件：

相關連結： <http://>

— 此公告由文化部公共藝術網站公告系統產生，請列印存查。 —

《南科之星GO!GO!GO!》

臺南科學工業園區第二期第一階公共藝術設置計畫A案 決選公告 (作品六) (決標公告)



公告編號：	1032690
公告單位：	南部科學工業園區管理局
公告時間：	民國 103 年 05 月 14 日，14 時 00 分
公告類別：	決標公告
徵選方式：	委託創作
公告標題：	臺南科學工業園區第二期第一階公共藝術設置計畫A案 決選公告 (作品六)
次別：	第 1 次公告
得標廠商：	郭國相
決標金額：	新台幣\$ 1780000 元整
公告內容：	(一)本案評審結果: 郭國相 以作品《南科之星GO!GO!GO!》入選。 (二)本案於 103年03月06日邀價完成。 (三)本案於 103年05月08日議價完成。
說明會：	時間：,地點：,辦理方式：
徵選委員名單：	陳俊偉、陳建北、蘇志徽、蕭瓊瑞、蘇信義、許自貴、林永壽、李國宏、陳瑞環
連絡人：	張家彰, 連絡電話：06-505-1001轉2539, Email：ccc@stsipa.gov.tw
簡章：	
其他附件：	
相關連結：	http://

— 此公告由文化部公共藝術網站公告系統產生，請列印存查。 —

《勇渡南科》

臺南科學工業園區第二期第一階公共藝術設置計畫A案 決選公告 (作品七) (決標公告)



公告編號： 1032691

公告單位： 南部科學工業園區管理局

公告時間： 民國 103 年 05 月 14 日， 14 時 10 分

公告類別： 決標公告

徵選方式： 委託創作

公告標題： 臺南科學工業園區第二期第一階公共藝術設置計畫A案 決選公告 (作品七)

次別： 第 1 次公告

得標廠商： 郭國相

決標金額： 新台幣\$ 1860000 元整

公告內容： (一)本案評審結果：
郭國相 以作品《勇渡南科》入選。
(二)本案於 103年01月27日鑑價完成。
(三)本案於 103年05月08日議價完成。

說明會： 時間：，地點：，辦理方式：

徵選委員名單： 陳俊偉、陳建北、蘇志徽、蕭瓊瑞、蘇信義、許自貴、林永壽、李國宏、陳瑞環

連絡人： 張家彰，連絡電話： 06-505-1001轉2539，Email：ccc@stsipa.gov.tw

簡章：

其他附件：

相關連結： <http://>

— 此公告由文化部公共藝術網站公告系統產生，請列印存查。 —

《桌迷藏》

臺南科學工業園區第二期第一階公共藝術設置計畫A案 決選公告 (作品八) (決標公告)



公告編號： 1032692

公告單位： 南部科學工業園區管理局

公告時間： 民國 103 年 05 月 14 日， 14 時 10 分

公告類別： 決標公告

徵選方式： 委託創作

公告標題： 臺南科學工業園區第二期第一階公共藝術設置計畫A案 決選公告 (作品八)

次別： 第 1 次公告

得標廠商： 樹德科技大學

決標金額： 新台幣\$ 2365000 元整

公告內容： (一)本案評審結果：
陳宣羽 以作品《桌迷藏》入選。
(二)本案於 103年01月27日鑑價完成。
(三)本案於 103年05月08日議價完成。

說明會： 時間：,地點：,辦理方式：

徵選委員名單： 陳俊偉、陳建北、蘇志徽、蕭瓊瑞、蘇信義、許自貴、林永壽、李國宏、陳瑞環

連絡人： 張家彰,連絡電話： 06-505-1001轉2539, Email： ccc@stsipa.gov.tw

簡章：

其他附件：

相關連結： <http://>

— 此公告由文化部公共藝術網站公告系統產生，請列印存查。 —

四、公共藝術設置計畫基本資料表

計畫編號:PN1032678

案名 (若一案含 2 件以上作品，每件作品須各填寫一張基本資料表)	中文	臺南科學工業園區第二期第一階公共藝術設置計畫 A 案(委託創作)	英譯	
作品名稱	中文	Yummy! Yummy!	英譯	
作者	中文	江威儒、江宜瑾、張嘉珍、孫荷	英譯	JIANG,WEI-RU JIANG,YI-JIN CHANG,CHIA-CHEN SUN,HO
興辦機關	中文	科技部南部科學工業園區管理局	英譯	Southern Taiwan Science Park Bureau ,Ministry of Science and Technology
管理機關	中文	科技部南部科學工業園區管理局	英譯	Southern Taiwan Science Park Bureau ,Ministry of Science and Technology
經費來源	<input checked="" type="checkbox"/> 依文化藝術獎助條例第 9 條編列 <input type="checkbox"/> 公共藝術基金統籌運用 <input type="checkbox"/> 其他：			
本案公共藝術案總經費	【含行政及公共藝術計畫費用】		36441500	元
作品設置經費	新臺幣 860000 元			
案件形式	<input type="checkbox"/> 公有建築物 <input type="checkbox"/> 政府重大公共工程 <input checked="" type="checkbox"/> 政府重大公共工程內含公有建築物 <input type="checkbox"/> 公共藝術基金統籌運用			
徵選方式	<input type="checkbox"/> 公開徵選 <input type="checkbox"/> 邀請比件 <input checked="" type="checkbox"/> 委託創作 <input type="checkbox"/> 指定價購			
設置地址	(敬請填寫詳細地址含郵遞區號、門牌號碼等) 74147 臺北市 新市區南科三路 22 號			
設置位置 (如大門左側壁面、大廳天花等)	科技部南部科學工業園區管理局路旁變電箱			
創作年代 (以作品說明牌上之年代為基準)	西元 2014 年			
完成備查年代	西元 2014 年 12 月 (以備查日為準)			

作品尺寸	長 60 cm、寬 90 cm、高 85 cm 直徑 cm、厚 cm、面積 m ²		
作品材質	中文	玻璃纖維、油漆、烤漆	英譯
基座	<input type="checkbox"/> 有 (材質) <input type="checkbox"/> 水泥 <input type="checkbox"/> 石材 <input type="checkbox"/> 其他 (尺寸)長 cm、寬 cm、高 cm <input checked="" type="checkbox"/> 無		
作品 類型 (單選)	平面	<input type="checkbox"/> 繪畫 <input type="checkbox"/> 攝影 <input type="checkbox"/> 數位影像 <input type="checkbox"/> 壁畫 <input type="checkbox"/> 馬賽克 <input type="checkbox"/> 其他：_____	
	立體	<input type="checkbox"/> 浮雕 <input type="checkbox"/> 雕塑 <input type="checkbox"/> 垂吊及壁掛造形 <input type="checkbox"/> 水景 <input type="checkbox"/> 傢俱設施 (含識別系統、座椅、燈具) <input type="checkbox"/> 其他_____	
	組合形式	<input checked="" type="checkbox"/> 同時包含立體與平面兩種以上類型	
作品說明 (作品說明牌上之內容，中文)	變電箱為科學園區中最常見的設施之一，此作品利用變電箱的方體外型，結合美味點心為主要概念為變電箱變裝，讓整個科學園區不只有粗厚的綠色立方體，而是創造逗趣又活潑的變電箱新風貌。		
作品說明 (作品說明牌上之內容，英文)	This project is to burst the solid image. By transforming the transformer boxes in a visible way, we turn them into various giant desserts, bringing in vivid scenes instead of its old-dull-stubborn green squares. With the injection of energy, STSP will wipe its stale look and beam with freshness for good.		

<p>作品照片</p>			
<p>民眾參與 辦理方式</p>	<p> <input type="checkbox"/>展覽／說明會 <input type="checkbox"/>揭幕／落成典禮 <input type="checkbox"/>問卷／訪談／票選 <input type="checkbox"/>參與創作 <input type="checkbox"/>作品導覽 <input checked="" type="checkbox"/>網站（頁）建置 <input type="checkbox"/>研討會／座談／演講 <input type="checkbox"/>表演活動 <input checked="" type="checkbox"/>工作坊 <input type="checkbox"/>課程 <input checked="" type="checkbox"/>出版印刷 <input type="checkbox"/>無 <input type="checkbox"/>其他：_____ </p>		
<p>民眾參與經費</p>	<p>2260429 元</p>		
<p>執行小組名單</p>	<p>陳俊偉、陳建北、蘇志微、蕭瓊瑞、蘇信義、許自貴、林永壽、李國宏、陳瑞環</p>		
<p>徵選小組名單</p>	<p>陳俊偉、陳建北、蘇志微、蕭瓊瑞、蘇信義、許自貴、林永壽、李國宏、陳瑞環</p>		
<p>外聘顧問、執行秘書或代辦 單位 (無則免填)</p>	<p> <input type="checkbox"/>顧 問： <input type="checkbox"/>執行秘書： <input checked="" type="checkbox"/>代辦單位：<u>蔚龍藝術有限公司</u> </p>	<p>經費</p>	<p>2581571 元</p>
<p>審議機關</p>	<p>行政院國家科學委員會</p>		
<p>填表人資料 (請務必填寫)</p>	<p> 姓名 陳柏羽 手機 0928426881 Email boyu@bluedragon.com.tw </p>	<p>電話</p>	<p>(02) 25506775 分機 2027</p>
		<p>傳真</p>	<p>(02) 25508180</p>
		<p>服務部門</p>	<p>蔚龍藝術有限公司</p>
<p>年鑑寄送單位</p>	<p> 地址 74147 臺南市新市區南 科三路 22 號 姓名 蘇政益 </p>	<p>單位</p>	<p>科技部南部科學工業園 區管理局</p>
		<p>電話</p>	<p>(06) 505-1001 分機 2527</p>

創作者基本資料	
姓 名	南科一夢(江威儒 江宜瑾 張嘉珍 孫荷)
現 職	國立台北藝術大學美術系(在學學生)
連絡地址	台北市北投區 學園路1號 國立臺北藝術大學 美術系
電 話	0919974733
E-mail	z1x1c1v1b1n1m127@gmail.com
手 機	0919974733
經 歷	簡歷： 國立台北藝術大學美術系 獲獎記錄： 2012 行政院農業委員會舉辦稻草之愛-稻草創作藝術競賽特別獎-最佳創發獎
專長	複合媒材創作
是否第一次參與公共藝術案	<input checked="" type="checkbox"/> 是 <input type="checkbox"/> 否

案名 (若一案含 2 件以上作品，每件作品須各填寫一張基本資料表)	中文	臺南科學工業園區第二期第一階公共藝術設置計畫 A 案(委託創作)	英譯	
作品名稱	中文	鯨入水鏡	英譯	Whale in the mirror
作者	中文	盧柏臣、葉穎承	英譯	Bo Chen-Lu Ying Cheng-Ye
興辦機關	中文	科技部南部科學工業園區管理局	英譯	Southern Taiwan Science Park Bureau ,Ministry of Science and Technology
管理機關	中文	科技部南部科學工業園區管理局	英譯	Southern Taiwan Science Park Bureau ,Ministry of Science and Technology
經費來源	<input checked="" type="checkbox"/> 依文化藝術獎助條例第 9 條編列 <input type="checkbox"/> 公共藝術基金統籌運用 <input type="checkbox"/> 其他：			
本案公共藝術案總經費	【含行政及公共藝術計畫費用】 36441500 元			
作品設置經費	新臺幣 3000000 元			
案件形式	<input type="checkbox"/> 公有建築物 <input type="checkbox"/> 政府重大公共工程 <input checked="" type="checkbox"/> 政府重大公共工程內含公有建築物 <input type="checkbox"/> 公共藝術基金統籌運用			
徵選方式	<input type="checkbox"/> 公開徵選 <input type="checkbox"/> 邀請比件 <input checked="" type="checkbox"/> 委託創作 <input type="checkbox"/> 指定價購			
設置地址	(敬請填寫詳細地址含郵遞區號、門牌號碼等) 74147 臺北市 新市區南科三路 22 號			
設置位置 (如大門左側壁面、大廳天花等)	南科 Park17 商場外玻璃帷幕			
創作年代 (以作品說明牌上之年代為基準)	西元 2014 年			
完成備查年代	西元 2014 年 12 月 (以備查日為準)			
作品尺寸	長 1600 cm、寬 480 cm、高 600 cm 直徑 cm、厚 cm、面積 m ²			

作品材質		中文	PVC 透明貼紙、金屬管、FRP 玻璃纖維強化塑膠	英譯	PVC stickers, Metal pipe, FRP (Fiber Glass Reinfor
基座		<input type="checkbox"/> 有 (材質) <input type="checkbox"/> 水泥 <input type="checkbox"/> 石材 <input type="checkbox"/> 其他 (尺寸)長 cm、寬 cm、高 cm <input checked="" type="checkbox"/> 無			
作品 類型 (單選)	平面	<input type="checkbox"/> 繪畫 <input type="checkbox"/> 攝影 <input type="checkbox"/> 數位影像 <input type="checkbox"/> 壁畫 <input type="checkbox"/> 馬賽克 <input type="checkbox"/> 其他：_____			
	立體	<input type="checkbox"/> 浮雕 <input type="checkbox"/> 雕塑 <input type="checkbox"/> 垂吊及壁掛造形 <input type="checkbox"/> 水景 <input type="checkbox"/> 傢俱設施 (含識別系統、座椅、燈具) <input type="checkbox"/> 其他_____			
	組合形式	<input checked="" type="checkbox"/> 同時包含立體與平面兩種以上類型			
	(其他形式或同時擁有上述兩種以上平面形式之作品)				
作品說明 (作品說明牌上之內容，中文)		Lan ke 藍科，是這隻鯨魚的名字。鯨魚給人的印象是種體型龐大且步調很緩慢的生物，我們選擇讓鯨魚跳進水族箱的意象，來達到視覺聯想效果。讓來到南科的人們，藉由視覺上的感官引發聯想來達到緩和壓力的效果。			
作品說明 (作品說明牌上之內容，英文)		Lan Ke, the whale's name. We put the marine organisms to create images of marine life. When people think of the whale is huge and move slowly, therefore we put the whale to create visual effect. When person who come to STSP, they can ease pressure through the visual senses.			

<p>民眾參與 辦理方式</p>	<input type="checkbox"/> 展覽／說明會 <input type="checkbox"/> 問卷／訪談／票選 <input checked="" type="checkbox"/> 作品導覽 <input type="checkbox"/> 研討會／座談／演講 <input checked="" type="checkbox"/> 工作坊 <input checked="" type="checkbox"/> 出版印刷 <input type="checkbox"/> 其他：_____ <input type="checkbox"/> 揭幕／落成典禮 <input type="checkbox"/> 參與創作 <input checked="" type="checkbox"/> 網站（頁）建置 <input type="checkbox"/> 表演活動 <input type="checkbox"/> 課程 <input type="checkbox"/> 無		
<p>作品照片</p>			
<p>民眾參與經費</p>	<p>2260429 元</p>		
<p>執行小組名單</p>	<p>陳俊偉、陳建北、蘇志微、蕭瓊瑞、蘇信義、許自貴、林永壽、李國宏、陳瑞環</p>		
<p>徵選小組名單</p>	<p>陳俊偉、陳建北、蘇志微、蕭瓊瑞、蘇信義、許自貴、林永壽、李國宏、陳瑞環</p>		
<p>外聘顧問、執行秘書或代辦單位 (無則免填)</p>	<input type="checkbox"/> 顧問： <input type="checkbox"/> 執行秘書： <input checked="" type="checkbox"/> 代辦單位： <u>蔚龍藝術有限公司</u>	<p>經費</p>	<p>2581571 元</p>
<p>審議機關</p>	<p>行政院國家科學委員會</p>		
<p>填表人資料 (請務必填寫)</p>	<p>姓名</p>	<p>陳柏羽</p>	<p>電話 (02)25506775 分機 2027 傳真 (02) 25508180</p>
	<p>手機</p>	<p>0928426881</p>	<p>服務部門 蔚龍藝術有限公司</p>
	<p>Email</p>	<p>boyu@bluedragon.com.tw</p>	
<p>年鑑寄送單位</p>	<p>地址</p>	<p>74147 臺南市新市區南科三路 22 號</p>	<p>單位 科技部南部科學工業園區管理局</p>
	<p>姓名</p>	<p>蘇政益</p>	<p>電話 (06) 505-1001 分機 2527</p>

創作者基本資料	
姓 名	盧柏臣、葉穎承
現 職	東方設計學院 室內設計系
連絡地址	高雄市湖內區東方路 110 號
E-mail	wayne.zon@gmail.com
手 機	0919-676813
經 歷	<p>葉穎承</p> <p>學歷：東方設計學院 室內設計系</p> <p>經歷：頑石設計工作室</p> <p>盧柏臣</p> <p>學歷：東方設計學院 室內設計系</p> <p>經歷：頑石設計工作室</p>
專長	平面海報設計、美術創作
是否第一次參與公共藝術案	<input checked="" type="checkbox"/> 是 <input type="checkbox"/> 否

案名 (若一案含 2 件以上作品，每件作品須各填寫一張基本資料表)	中文	臺南科學工業園區第二期第一階公共藝術設置計畫 A 案(委託創作)	英譯	
作品名稱	中文	螳螂捕蟬 黃雀在後	英譯	Mantis stalks the cicada oriole in the post
作者	中文	董洋榮	英譯	Yang Rong-Dong
興辦機關	中文	科技部南部科學工業園區管理局	英譯	Southern Taiwan Science Park Bureau ,Ministry of Science and Technology
管理機關	中文	科技部南部科學工業園區管理局	英譯	Southern Taiwan Science Park Bureau ,Ministry of Science and Technology
經費來源	<input checked="" type="checkbox"/> 依文化藝術獎助條例第 9 條編列 <input type="checkbox"/> 公共藝術基金統籌運用 <input type="checkbox"/> 其他：			
本案公共藝術案總經費	【含行政及公共藝術計畫費用】 36441500 元			
作品設置經費	新臺幣 850,000 元			
案件形式	<input type="checkbox"/> 公有建築物 <input type="checkbox"/> 政府重大公共工程 <input checked="" type="checkbox"/> 政府重大公共工程內含公有建築物 <input type="checkbox"/> 公共藝術基金統籌運用			
徵選方式	<input type="checkbox"/> 公開徵選 <input type="checkbox"/> 邀請比件 <input checked="" type="checkbox"/> 委託創作 <input type="checkbox"/> 指定價購			
設置地址	(敬請填寫詳細地址含郵遞區號、門牌號碼等) 74147 臺北市 新市區南科三路 22 號			
設置位置 (如大門左側壁面、大廳天花等)	環東路一段與創業路交叉路口立體停車場			
創作年代 (以作品說明牌上之年代為基準)	西元 2014 年			
完成備查年代	西元 2014 年 12 月 (以備查日為準)			
作品尺寸	長 500 cm、寬 300 cm、高 cm 直徑 cm、厚 cm、面積 m ²			

作品材質		中文	不鏽鋼版、汽車烤漆	英譯	Stainless steel
基座		<input type="checkbox"/> 有 (材質) <input type="checkbox"/> 水泥 <input type="checkbox"/> 石材 <input type="checkbox"/> 其他 (尺寸)長 cm、寬 cm、高 cm <input checked="" type="checkbox"/> 無			
作品 類型 (單選)	平面	<input type="checkbox"/> 繪畫 <input type="checkbox"/> 攝影 <input type="checkbox"/> 數位影像 <input type="checkbox"/> 壁畫 <input type="checkbox"/> 馬賽克 <input type="checkbox"/> 其他：_____			
	立體	<input type="checkbox"/> 浮雕 <input type="checkbox"/> 雕塑 <input type="checkbox"/> 垂吊及壁掛造形 <input type="checkbox"/> 水景 <input type="checkbox"/> 傢俱設施(含識別系統、座椅、燈具) <input type="checkbox"/> 其他_____			
	組合形式	<input checked="" type="checkbox"/> 同時包含立體與平面兩種以上類型			
作品說明 (作品說明牌上之內容，中文)		本設計選擇以螳螂捕蟬黃雀在後的故事為底來表達意境及想傳達的想法，可從柱面看到小魚、燈籠魚、巨大的深海魚，當小魚受誘惑被吸引過去時，下一秒它可能就被吃掉了；但當燈籠魚歡喜在吃掉獵物的同時，下一秒可能又換牠被深海魚給吃掉了。如此就像我們人與人之間的相處，勝利者戰勝失敗者而歡喜之餘，卻忘了一山還有一山高。			
作品說明 (作品說明牌上之內容，英文)		This design is based on the story "The wolf has a winning game when the shepherds quarrel." We can see the small fish, lantern fish and huge abyssal fishes, when the small fish be attracted by the temptation, the next second it may be eaten but rejoice in the lantern fish eat the prey, while the next moment they might change it is to eat a abyssal fishes.			

<p>民眾參與 辦理方式</p>	<input type="checkbox"/> 展覽/說明會 <input type="checkbox"/> 問卷/訪談/票選 <input type="checkbox"/> 作品導覽 <input type="checkbox"/> 研討會/座談/演講 <input checked="" type="checkbox"/> 工作坊 <input checked="" type="checkbox"/> 出版印刷 <input type="checkbox"/> 其他：_____ <input type="checkbox"/> 揭幕/落成典禮 <input type="checkbox"/> 參與創作 <input checked="" type="checkbox"/> 網站(頁)建置 <input type="checkbox"/> 表演活動 <input type="checkbox"/> 課程 <input type="checkbox"/> 無		
<p>作品照片</p>			
<p>民眾參與經費</p>	<p>2260429 元</p>		
<p>執行小組名單</p>	<p>陳俊偉、陳建北、蘇志微、蕭瓊瑞、蘇信義、許自貴、林永壽、李國宏、陳瑞環</p>		
<p>徵選小組名單</p>	<p>陳俊偉、陳建北、蘇志微、蕭瓊瑞、蘇信義、許自貴、林永壽、李國宏、陳瑞環</p>		
<p>外聘顧問、執行秘書或代辦單位 (無則免填)</p>	<input type="checkbox"/> 顧問： <input type="checkbox"/> 執行秘書： <input checked="" type="checkbox"/> 代辦單位： <u>蔚龍藝術有限公司</u>	<p>經費</p>	<p>2581571 元</p>
<p>審議機關</p>	<p>行政院國家科學委員會</p>		
<p>填表人資料 (請務必填寫)</p>	<p>姓名</p>	<p>陳柏羽</p>	<p>電話 (02)25506775 分機 2027 傳真 (02) 25508180</p>
	<p>手機</p>	<p>0928426881</p>	<p>服務部門 蔚龍藝術有限公司</p>
	<p>Email</p>	<p>boyu@bluedragon.com.tw</p>	
<p>年鑑寄送單位</p>	<p>地址</p>	<p>74147 臺南市新市區南 科三路 22 號</p>	<p>單位 科技部南部科學工業園 區管理局</p>
	<p>姓名</p>	<p>蘇政益</p>	<p>電話 (06) 505-1001 分機 2527</p>

創作者基本資料	
姓 名	董洋榮
現 職	東方設計學院 室內設計系
連絡地址	高雄市湖內區東方路 110 號
E-mail	wayne.zon@gmail.com
手 機	0919-676813
經 歷	董洋榮 學歷：東方設計學院 室內設計系 經歷：頑石設計工作室
專長	平面海報設計、美術創作
是否第一次參與公共藝術案	<input checked="" type="checkbox"/> 是 <input type="checkbox"/> 否

案名 (若一案含 2 件以上作品，每件作品須各填寫一張基本資料表)	中文	臺南科學工業園區第二期第一階公共藝術設置計畫 A 案(委託創作)	英譯	
作品名稱	中文	勁量巴爹力	英譯	Energy Battery
作者	中文	劉光盛、黃琮駿、謝孟君	英譯	Kuang-Sheng Liu、 Tsung-Chun Huang、 Meng-Chun Hsieh
興辦機關	中文	科技部南部科學工業園區管理局	英譯	Southern Taiwan Science Park Bureau, Ministry of Science and Technology
管理機關	中文	科技部南部科學工業園區管理局	英譯	Southern Taiwan Science Park Bureau, Ministry of Science and Technology
經費來源	<input checked="" type="checkbox"/> 依文化藝術獎助條例第 9 條編列 <input type="checkbox"/> 公共藝術基金統籌運用 <input type="checkbox"/> 其他：			
本案公共藝術案總經費	【含行政及公共藝術計畫費用】 36441500 元			
作品設置經費	新臺幣 1,100,000 元			
案件形式	<input type="checkbox"/> 公有建築物 <input type="checkbox"/> 政府重大公共工程 <input checked="" type="checkbox"/> 政府重大公共工程內含公有建築物 <input type="checkbox"/> 公共藝術基金統籌運用			
徵選方式	<input type="checkbox"/> 公開徵選 <input type="checkbox"/> 邀請比件 <input checked="" type="checkbox"/> 委託創作 <input type="checkbox"/> 指定價購			
設置地址	(敬請填寫詳細地址含郵遞區號、門牌號碼等) 74147 臺北市 新市區南科三路 22 號			
設置位置 (如大門左側壁面、大廳天花等)	光鉸科技股份有限公司外牆			
創作年代 (以作品說明牌上之年代為基準)	西元 2014 年			
完成備查年代	西元 2014 年 12 月 (以備查日為準)			

作品尺寸		長 274 cm、寬 113 cm、高 cm 直徑 cm、厚 cm、面積 m ²		
作品材質		中文	不銹鋼板烤漆、LED 燈、壓克力燈片	英譯 Prepainted galvanized steel、Led、Acrylic Sheet
基座		<input type="checkbox"/> 有 (材質) <input type="checkbox"/> 水泥 <input type="checkbox"/> 石材 <input type="checkbox"/> 其他 (尺寸)長 cm、寬 cm、高 cm <input checked="" type="checkbox"/> 無		
作品 類型 (單選)	平面	<input type="checkbox"/> 繪畫 <input type="checkbox"/> 攝影 <input type="checkbox"/> 數位影像 <input type="checkbox"/> 壁畫 <input type="checkbox"/> 馬賽克 <input type="checkbox"/> 其他：_____		
	立體	<input type="checkbox"/> 浮雕 <input type="checkbox"/> 雕塑 <input type="checkbox"/> 垂吊及壁掛造形 <input type="checkbox"/> 水景 <input type="checkbox"/> 傢俱設施(含識別系統、座椅、燈具) <input type="checkbox"/> 其他_____		
	組合形式	<input checked="" type="checkbox"/> 同時包含立體與平面兩種以上類型		
作品說明 (作品說明牌上之內容，中文)		南科身為台南重要科技產業發展重點地區，除了高經濟創造產值外，近年更致力提升人文藝術休閒涵養，以期邁向提供身心均衡發展之生活環境目標邁進。為此，本作品創作概念結合基地場域特性，運用既有空間元素，以【元氣滿檔】之概念為設計發想，透過象徵電池(巴爹力)充電意象，比喻園區環境宛如大型元氣充電站，隨時替園區員工恢復精力，儲備明天的戰力一般，誠如廣告台詞一樣：「加滿油，再出發！」		

<p>作品說明 (作品說明牌上之內容，英文)</p>	<p>Southern Taiwan Science Park as the important district of high-tech industry in Tainan, is not only the high economic productivity also the enhanced development of living art for leisure activities. Therefore, the concept for this art work is to integrate the feature of the site with the existing spacial factors forming the image of battery, illustrated the meanings of full energy. This imagination of full Energy is also to imply this art work as a power station for all employee in Southern Taiwan Science Park and encourage them to restore the energy for their assignments at all time.</p>
<p>民眾參與 辦理方式</p>	<p> <input type="checkbox"/> 展覽/說明會 <input type="checkbox"/> 揭幕/落成典禮 <input type="checkbox"/> 問卷/訪談/票選 <input type="checkbox"/> 參與創作 <input checked="" type="checkbox"/> 作品導覽 <input checked="" type="checkbox"/> 網站(頁)建置 <input type="checkbox"/> 研討會/座談/演講 <input type="checkbox"/> 表演活動 <input checked="" type="checkbox"/> 工作坊 <input type="checkbox"/> 課程 <input checked="" type="checkbox"/> 出版印刷 <input type="checkbox"/> 無 <input type="checkbox"/> 其他： _____ </p>
<p>作品照片</p>	
<p>民眾參與經費</p>	<p>2260429 元</p>
<p>執行小組 名單</p>	<p>陳俊偉、陳建北、蘇志徹、蕭瓊瑞、蘇信義、許自貴、林永壽、李國宏、陳瑞環</p>
<p>徵選小組 名單</p>	<p>陳俊偉、陳建北、蘇志徹、蕭瓊瑞、蘇信義、許自貴、林永壽、李國宏、陳瑞環</p>

外聘顧問、執行秘書或代辦單位 (無則免填)	<input type="checkbox"/> 顧問： <input type="checkbox"/> 執行秘書： <input checked="" type="checkbox"/> 代辦單位：蔚龍藝術有限公司		經費	2581571 元
審議機關	行政院國家科學委員會			
填表人資料 (請務必填寫)	姓名	陳柏羽	電話	(02)25506775 分機 2027
			傳真	(02) 25508180
	手機	0928426881	服務部門	蔚龍藝術有限公司
	Email	boyu@bluedragon.com.tw		
年鑑寄送單位	地址	74147 臺南市新市區南 科三路 22 號	單位	科技部南部科學工業園 區管理局
	姓名	蘇政益	電話	(06) 505-1001 分機 2527

行政管理系統

案件登錄完成

創作者基本資料	
姓 名	劉光盛、黃琮駿、謝孟君
現 職	劉光盛 東方設計學院室內系 系主任 黃琮駿 東方設計學院 專案講師 謝孟君 東方設計學院 兼任講師
連絡地址	高雄市湖內區東方路 110 號
E-mail	barcode888@gmail.com
手 機	0920-265325、0928-751652
經 歷	劉光盛 東方設計學院 技術發展合作處長兼創新育成中心主任 東方設計學院室內系 系主任 黃琮駿 東方設計學院 專案講師 東方設計學院 兼任講師 謝孟君 東方設計學院 兼任講師 正修科技大學 兼任講師 2013 第六屆廈門文化設計博覽會 -兩岸高校設計展 2011 水中的太陽-原武典特展
專長	平面設計
是否第一次參與公共藝術案	<input checked="" type="checkbox"/> 是 <input type="checkbox"/> 否

案名 (若一案含 2 件以上作品，每件作品須各填寫一張基本資料表)	中文	臺南科學工業園區第二期第一階公共藝術設置計畫 A 案(委託創作)	英譯	
作品名稱	中文	噁！好吃	英譯	Ah!Tasty
作者	中文	郭國相	英譯	Kuo Kuo Hsiang
興辦機關	中文	科技部南部科學工業園區管理局	英譯	Southern Taiwan Science Park Bureau ,Ministry of Science and Technology
管理機關	中文	科技部南部科學工業園區管理局	英譯	Southern Taiwan Science Park Bureau ,Ministry of Science and Technology
經費來源	<input checked="" type="checkbox"/> 依文化藝術獎助條例第 9 條編列 <input type="checkbox"/> 公共藝術基金統籌運用 <input type="checkbox"/> 其他：			
本案公共藝術案總經費	【含行政及公共藝術計畫費用】		36441500	元
作品設置經費	新臺幣 1,010,000 元			
案件形式	<input type="checkbox"/> 公有建築物 <input type="checkbox"/> 政府重大公共工程 <input checked="" type="checkbox"/> 政府重大公共工程內含公有建築物 <input type="checkbox"/> 公共藝術基金統籌運用			
徵選方式	<input type="checkbox"/> 公開徵選 <input type="checkbox"/> 邀請比件 <input checked="" type="checkbox"/> 委託創作 <input type="checkbox"/> 指定價購			
設置地址	(敬請填寫詳細地址含郵遞區號、門牌號碼等) 74147 臺北市 新市區南科三路 22 號			
設置位置 (如大門左側壁面、大廳天花等)	Park17 左側側門人行道			
創作年代 (以作品說明牌上之年代為基準)	西元 2014 年			
完成備查年代	西元 2014 年 12 月 (以備查日為準)			
作品尺寸	長 240 cm、寬 240 cm、高 300 cm 直徑 cm、厚 cm、面積 m ²			

作品材質	中文	RC 水泥坯體、陶瓷、窯燒玻璃、不鏽鋼	英譯	Stainless steel, ceramic mosaic, kinformed glass
基座	<input checked="" type="checkbox"/> 有 (材質) <input checked="" type="checkbox"/> 水泥 <input type="checkbox"/> 石材 <input type="checkbox"/> 其他 (尺寸)長 220 cm、寬 100 cm、高 45 cm <input type="checkbox"/> 無			
作品 類型 (單選)	平面	<input type="checkbox"/> 繪畫 <input type="checkbox"/> 攝影 <input type="checkbox"/> 數位影像 <input type="checkbox"/> 壁畫 <input type="checkbox"/> 馬賽克 <input type="checkbox"/> 其他：_____		
	立體	<input type="checkbox"/> 浮雕 <input type="checkbox"/> 雕塑 <input type="checkbox"/> 垂吊及壁掛造形 <input type="checkbox"/> 水景 <input type="checkbox"/> 傢俱設施 (含識別系統、座椅、燈具) <input type="checkbox"/> 其他_____		
	組合形式	<input checked="" type="checkbox"/> 同時包含立體與平面兩種以上類型		
	(其他形式或同時擁有上述兩種以上平面形式之作品)			
作品說明 (作品說明牌上之內容，中文)	一簇簇圓渾簡潔俐落的矮灌木，就像一隻隻生動逗趣的毛毛蟲所幻化成的南科小尖兵，精神抖擻挺著胸膛盡責地呵護著南科園區。南科小尖兵還肩負著在科技的紅海、藍海中衝鋒陷陣的重要使命。不管對手是強大的“三星 Samsung”或者是“蘋果 Apple”，南科小尖兵也毫無畏懼吃它個片甲不留。			

<p>作品說明 (作品說明牌上之內容, 英文)</p>	<p>It makes no difference if the opposition is Samsung or Apple, for the Science Park's little guard will advance fearlessly, gobbling up everything that crosses their path. Clusters of circular and neatly-arranged shrubs are planted in the park and bear a life-like and amusing resemblance to a caterpillar. Through the power of imagination, they are transformed into tiny soldiers for the Southern Taiwan Science Park. Trembling with energy, they stand erect; ready to fulfill their responsibility to protect the Park. This tiny band of Park soldiers has been entrusted with an important mission: to charge the enemy, break their ranks and take ground in the highly competitive Red-Ocean and Blue-Ocean technological strategies. No matter how powerful the oppositions might be, the little guards of Science Park's will advance fearlessly, establishing victory and overcoming all opposition.</p>
<p>作品照片</p>	
<p>民眾參與 辦理方式</p>	<p> <input type="checkbox"/> 展覽/說明會 <input type="checkbox"/> 揭幕/落成典禮 <input type="checkbox"/> 問卷/訪談/票選 <input type="checkbox"/> 參與創作 <input checked="" type="checkbox"/> 作品導覽 <input checked="" type="checkbox"/> 網站(頁)建置 <input type="checkbox"/> 研討會/座談/演講 <input type="checkbox"/> 表演活動 <input checked="" type="checkbox"/> 工作坊 <input type="checkbox"/> 課程 <input checked="" type="checkbox"/> 出版印刷 <input type="checkbox"/> 無 <input type="checkbox"/> 其他: _____ </p>
<p>民眾參與經費</p>	<p>2260429 元</p>

執行小組名單	陳俊偉、陳建北、蘇志徹、蕭瓊瑞、蘇信義、許自貴、林永壽、李國宏、陳瑞環		
徵選小組名單	陳俊偉、陳建北、蘇志徹、蕭瓊瑞、蘇信義、許自貴、林永壽、李國宏、陳瑞環		
外聘顧問、執行秘書或代辦單位 (無則免填)	<input type="checkbox"/> 顧問： <input type="checkbox"/> 執行秘書： <input checked="" type="checkbox"/> 代辦單位： <u>蔚龍藝術有限公司</u>	經費	2581571 元
審議機關	行政院國家科學委員會		
填表人資料 (請務必填寫)	姓名	陳柏羽	電話 (02)25506775 分機 2027
			傳真 (02) 25508180
	手機	0928426881	服務部門 蔚龍藝術有限公司
	Email	boyu@bluedragon.com.tw	
年鑑寄送單位	地址	74147 臺南市新市區 南科三路 22 號	單位 科技部南部科學工業園區管理局
	姓名	蘇政益	電話 (06) 505-1001 分機 2527

案件登錄完成

創作者基本資料	
姓 名	郭國相
現 職	專職創作
連絡地址	台中市西區模範街 34 巷 2 號 7 樓之 3
E-mail	e3572468@ms57.hinet.net
手 機	0930808113
經 歷	入圍日本 UBE 雙年展第 25 屆國際公開大賽 三義高中公共藝術設置 第一名 員林車站公共藝術設置 (A)案 第一名 台中市觀光綠園道改善工程 公共藝術設置 第一名 台中市北新國民學公共藝術設置 第一名 台中市惠來立體停車場公共藝術設置 第一名 台南縣「2010 南瀛綠都心迎春花卉展-園景設計大賽」主展區 第一名 台中市圓形戶外劇場公共藝術設置 第一名 苗栗縣立苑裡高中公共藝術設置 第一名 全國塑膠容器改良 創意比賽 第一名
專長	雕塑、公共藝術
是否第一次參與公共藝術案	<input type="checkbox"/> 是 <input checked="" type="checkbox"/> 否

案名 (若一案含 2 件以上作品，每件作品須各填寫一張基本資料表)	中文	臺南科學工業園區第二期第一階公共藝術設置計畫 A 案(委託創作)	英譯	
作品名稱	中文	南科之星 GO!GO!GO!	英譯	THE STSP STAR Go!Go!Go!
作者	中文	郭國相	英譯	Kuo Kuo Hsiang
興辦機關	中文	科技部南部科學工業園區管理局	英譯	Southern Taiwan Science Park Bureau ,Ministry of Science and Technology
管理機關	中文	科技部南部科學工業園區管理局	英譯	Southern Taiwan Science Park Bureau ,Ministry of Science and Technology
經費來源	<input checked="" type="checkbox"/> 依文化藝術獎助條例第 9 條編列 <input type="checkbox"/> 公共藝術基金統籌運用 <input type="checkbox"/> 其他：			
本案公共藝術案總經費	【含行政及公共藝術計畫費用】 36441500 元			
作品設置經費	新臺幣 1,780,000 元			
案件形式	<input type="checkbox"/> 公有建築物 <input type="checkbox"/> 政府重大公共工程 <input checked="" type="checkbox"/> 政府重大公共工程內含公有建築物 <input type="checkbox"/> 公共藝術基金統籌運用			
徵選方式	<input type="checkbox"/> 公開徵選 <input type="checkbox"/> 邀請比件 <input checked="" type="checkbox"/> 委託創作 <input type="checkbox"/> 指定價購			
設置地址	(敬請填寫詳細地址含郵遞區號、門牌號碼等) 74147 臺北市 新市區南科三路 22 號			
設置位置 (如大門左側壁面、大廳天花等)	Park17 旁地下停車場樓梯出入口			
創作年代 (以作品說明牌上之年代為基準)	西元 2014 年			
完成備查年代	西元 2014 年 12 月 (以備查日為準)			
作品尺寸	長 250 cm、寬 240 cm、高 930 cm 直徑 cm、厚 cm、面積 m ²			

作品材質	中文	不鏽鋼 / 玻璃 / LED 燈	英譯	Stainless Steel, Glass, LED
基座	<input type="checkbox"/> 有 (材質) <input type="checkbox"/> 水泥 <input type="checkbox"/> 石材 <input type="checkbox"/> 其他 (尺寸)長 cm、寬 cm、高 cm <input checked="" type="checkbox"/> 無			
作品 類型 (單選)	平面	<input type="checkbox"/> 繪畫 <input type="checkbox"/> 攝影 <input checked="" type="checkbox"/> 數位影像 <input type="checkbox"/> 壁畫 <input type="checkbox"/> 馬賽克 <input type="checkbox"/> 其他：_____		
	立體	<input type="checkbox"/> 浮雕 <input type="checkbox"/> 雕塑 <input type="checkbox"/> 垂吊及壁掛造形 <input type="checkbox"/> 水景 <input type="checkbox"/> 傢俱設施 (含識別系統、座椅、燈具) <input type="checkbox"/> 其他_____		
	組合形式	<input checked="" type="checkbox"/> 同時包含立體與平面兩種以上類型		
作品說明 (作品說明牌上之內容，中文)	Go! Go! Go 上車了! 準備好探索孕育未來科技的秘密基地了嗎? 各位乘客請繫好安全, 開往明日世界的南科之星準備出發囉!			
作品說明 (作品說明牌上之內容，英文)	Hurry, hurry, get on board! Ready to explore the secret base where they think up all that future cutting-edge technology? Then fasten your seat belts, everyone! "The Southern-Taiwan-Science-Park Star" is bound for the world of tomorrow, and ready to go!			

<p>民眾參與 辦理方式</p>	<input type="checkbox"/> 展覽/說明會 <input type="checkbox"/> 問卷/訪談/票選 <input checked="" type="checkbox"/> 作品導覽 <input type="checkbox"/> 研討會/座談/演講 <input checked="" type="checkbox"/> 工作坊 <input checked="" type="checkbox"/> 出版印刷 <input type="checkbox"/> 其他：_____ <input type="checkbox"/> 揭幕/落成典禮 <input type="checkbox"/> 參與創作 <input checked="" type="checkbox"/> 網站(頁)建置 <input type="checkbox"/> 表演活動 <input type="checkbox"/> 課程 <input type="checkbox"/> 無		
<p>作品照片</p>			
<p>民眾參與經費</p>	<p>2260429 元</p>		
<p>執行小組 名單</p>	<p>陳俊偉、陳建北、蘇志徹、蕭瓊瑞、蘇信義、許自貴、林永壽、李國宏、陳瑞環</p>		
<p>徵選小組 名單</p>	<p>陳俊偉、陳建北、蘇志徹、蕭瓊瑞、蘇信義、許自貴、林永壽、李國宏、陳瑞環</p>		
<p>外聘顧問、執行秘書或代辦 單位 (無則免填)</p>	<input type="checkbox"/> 顧問： <input type="checkbox"/> 執行秘書： <input checked="" type="checkbox"/> 代辦單位： <u>蔚龍藝術有限公司</u>	<p>經費</p>	<p>2581571 元</p>
<p>審議機關</p>	<p>行政院國家科學委員會</p>		
<p>填表人資料 (請務必填寫)</p>	<p>姓名</p>	<p>陳柏羽</p>	<p>電話 (02) 25506775 分機 2027</p>
	<p>手機</p>	<p>0928426881</p>	<p>傳真 (02) 25508180</p>
	<p>Email</p>	<p>boyu@bluedragon.com.tw</p>	
<p>年鑑寄送單位</p>	<p>地址</p>	<p>74147 臺南市新市區南 科三路 22 號</p>	<p>單位 科技部南部科學工業園 區管理局</p>
	<p>姓名</p>	<p>蘇政益</p>	<p>電話 (06) 505-1001 分機 2527</p>

創作者基本資料	
姓 名	郭國相
現 職	專職創作
連絡地址	台中市西區模範街 34 巷 2 號 7 樓之 3
E-mail	e3572468@ms57.hinet.net
手 機	0930808113
經 歷	入圍日本 UBE 雙年展第 25 屆國際公開大賽 三義高中公共藝術設置 第一名 員林車站公共藝術設置 (A)案 第一名 台中市觀光綠園道改善工程 公共藝術設置 第一名 台中市北新國民學公共藝術設置 第一名 台中市惠來立體停車場公共藝術設置 第一名 台南縣「2010 南瀛綠都心迎春花卉展-園景設計大賽」主展區 第一名 台中市圓形戶外劇場公共藝術設置 第一名 苗栗縣立苑裡高中公共藝術設置 第一名 全國塑膠容器改良 創意比賽 第一名
專長	雕塑、公共藝術
是否第一次參與公共藝術案	<input type="checkbox"/> 是 <input checked="" type="checkbox"/> 否

案名 (若一案含 2 件以上作品, 每件作品須各填寫一張基本資料表)	中文	臺南科學工業園區第二期第一階公共藝術設置計畫 A 案(委託創作)	英譯	
作品名稱	中文	勇渡南科	英譯	Bravely Crossing the STSP Sea
作者	中文	郭國相	英譯	Kuo Kuo Hsiang
興辦機關	中文	科技部南部科學工業園區管理局	英譯	Southern Taiwan Science Park Bureau ,Ministry of Science and Technology
管理機關	中文	科技部南部科學工業園區管理局	英譯	Southern Taiwan Science Park Bureau ,Ministry of Science and Technology
經費來源	<input checked="" type="checkbox"/> 依文化藝術獎助條例第 9 條編列 <input type="checkbox"/> 公共藝術基金統籌運用 <input type="checkbox"/> 其他：			
本案公共藝術案總經費	【含行政及公共藝術計畫費用】 36441500 元			
作品設置經費	新臺幣 1,860,000 元			
案件形式	<input type="checkbox"/> 公有建築物 <input type="checkbox"/> 政府重大公共工程 <input checked="" type="checkbox"/> 政府重大公共工程內含公有建築物 <input type="checkbox"/> 公共藝術基金統籌運用			
徵選方式	<input type="checkbox"/> 公開徵選 <input type="checkbox"/> 邀請比件 <input checked="" type="checkbox"/> 委託創作 <input type="checkbox"/> 指定價購			
設置地址	(敬請填寫詳細地址含郵遞區號、門牌號碼等) 74147 臺北市 新市區南科三路 22 號			
設置位置 (如大門左側壁面、大廳天花等)	創新一館旁空地			
創作年代 (以作品說明牌上之年代為基準)	西元 2014 年			
完成備查年代	西元 2014 年 12 月 (以備查日為準)			
作品尺寸	長 1300 cm、寬 500 cm、高 200 cm 直徑 cm、厚 cm、面積 m ²			

作品材質	中文	不鏽鋼	英譯	Stainless Steel
基座	<input type="checkbox"/> 有 (材質) <input type="checkbox"/> 水泥 <input type="checkbox"/> 石材 <input type="checkbox"/> 其他 (尺寸)長 cm、寬 cm、高 cm <input checked="" type="checkbox"/> 無			
作品 類型 (單選)	平面	<input type="checkbox"/> 繪畫 <input type="checkbox"/> 攝影 <input type="checkbox"/> 數位影像 <input type="checkbox"/> 壁畫 <input type="checkbox"/> 馬賽克 <input type="checkbox"/> 其他：_____		
	立體	<input type="checkbox"/> 浮雕 <input type="checkbox"/> 雕塑 <input type="checkbox"/> 垂吊及壁掛造形		
		<input type="checkbox"/> 水景 <input type="checkbox"/> 傢俱設施(含識別系統、座椅、燈具) <input type="checkbox"/> 其他_____		
	組合形式	<input checked="" type="checkbox"/> 同時包含立體與平面兩種以上類型		
作品說明 (作品說明牌上之內容，中文)	來來來，水裡來浪裡去，發揮你的想像力，讓你的熱情洋溢創意奔馳吧！來這兒海泳，來這兒衝浪，在日新月異的科技競技海洋裡乘風破浪！			
作品說明 (作品說明牌上之內容，英文)	C'mon, c'mon, the ocean surges back and forth! Use your imagination - leap into that ocean to swim or surf. Unleash your enthusiasm and surplus creativity, allow it to soar free! Coming here is to ride the wind and waves in the endlessly changing sea of technological competition.			

<p>民眾參與 辦理方式</p>	<input type="checkbox"/> 展覽／說明會 <input type="checkbox"/> 問卷／訪談／票選 <input checked="" type="checkbox"/> 作品導覽 <input type="checkbox"/> 研討會／座談／演講 <input checked="" type="checkbox"/> 工作坊 <input checked="" type="checkbox"/> 出版印刷 <input type="checkbox"/> 其他：_____ <input type="checkbox"/> 揭幕／落成典禮 <input type="checkbox"/> 參與創作 <input checked="" type="checkbox"/> 網站（頁）建置 <input type="checkbox"/> 表演活動 <input type="checkbox"/> 課程 <input type="checkbox"/> 無			
<p>作品照片</p>				
<p>民眾參與經費</p>	<p>2260429 元</p>			
<p>執行小組名單</p>	<p>陳俊偉、陳建北、蘇志徽、蕭瓊瑞、蘇信義、許自貴、林永壽、李國宏、陳瑞環</p>			
<p>徵選小組名單</p>	<p>陳俊偉、陳建北、蘇志徽、蕭瓊瑞、蘇信義、許自貴、林永壽、李國宏、陳瑞環</p>			
<p>外聘顧問、執行秘書或代辦 單位 (無則免填)</p>	<input type="checkbox"/> 顧 問： <input type="checkbox"/> 執行秘書： <input checked="" type="checkbox"/> 代辦單位： <u>蔚龍藝術有限公司</u>	<p>經費</p>	<p>2581571 元</p>	
<p>審議機關</p>	<p>行政院國家科學委員會</p>			
<p>填表人資料 (請務必填寫)</p>	<p>姓名</p>	<p>陳柏羽</p>	<p>電話</p>	<p>(02)25506775 分機 2027</p>
			<p>傳真</p>	<p>(02) 25508180</p>
	<p>手機</p>	<p>0928</p>	<p>服務部門</p>	<p>蔚龍藝術有限公司</p>
	<p>Email</p>	<p>boyu@bluedragon.com.tw</p>		
<p>年鑑寄送單位</p>	<p>地址</p>	<p>74147 臺南市新市區南 科三路 22 號</p>	<p>單位</p>	<p>科技部南部科學工業園 區管理局</p>
	<p>姓名</p>	<p>蘇政益</p>	<p>電話</p>	<p>(06) 505-1001 分機 2527</p>

創作者基本資料	
姓 名	郭國相
現 職	專職創作
連絡地址	台中市西區模範街 34 巷 2 號 7 樓之 3
E-mail	e3572468@ms57.hinet.net
手 機	0930808113
經 歷	入圍日本 UBE 雙年展第 25 屆國際公開大賽 三義高中公共藝術設置 第一名 員林車站公共藝術設置 (A)案 第一名 台中市觀光綠園道改善工程 公共藝術設置 第一名 台中市北新國民學公共藝術設置 第一名 台中市惠來立體停車場公共藝術設置 第一名 台南縣「2010 南瀛綠都心迎春花卉展-園景設計大賽」主展區 第一名 台中市圓形戶外劇場公共藝術設置 第一名 苗栗縣立苑裡高中公共藝術設置 第一名 全國塑膠容器改良 創意比賽 第一名
專長	雕塑、公共藝術
是否第一次參與公共藝術案	<input type="checkbox"/> 是 <input checked="" type="checkbox"/> 否

案名 (若一案含 2 件以上作品，每件作品須各填寫一張基本資料表)	中文	臺南科學工業園區第二期第一階公共藝術設置計畫 A 案(委託創作)	英譯	
作品名稱	中文	桌迷藏	英譯	Hide and Seek
作者	中文	陳宣羽、郭挹芬、邱惠琳	英譯	Chen Xuan-yu, Guo Yi-fen, Chiu Hui-lin
興辦機關	中文	科技部南部科學工業園區管理局	英譯	Southern Taiwan Science Park Bureau ,Ministry of Science and Technology
管理機關	中文	科技部南部科學工業園區管理局	英譯	Southern Taiwan Science Park Bureau ,Ministry of Science and Technology
經費來源	<input checked="" type="checkbox"/> 依文化藝術獎助條例第 9 條編列 <input type="checkbox"/> 公共藝術基金統籌運用 <input type="checkbox"/> 其他：			
本案公共藝術案總經費	【含行政及公共藝術計畫費用】		36441500	元
作品設置經費	新臺幣 2,365,000 元			
案件形式	<input type="checkbox"/> 公有建築物 <input type="checkbox"/> 政府重大公共工程 <input checked="" type="checkbox"/> 政府重大公共工程內含公有建築物 <input type="checkbox"/> 公共藝術基金統籌運用			
徵選方式	<input type="checkbox"/> 公開徵選 <input type="checkbox"/> 邀請比件 <input checked="" type="checkbox"/> 委託創作 <input type="checkbox"/> 指定價購			
設置地址	(敬請填寫詳細地址含郵遞區號、門牌號碼等) 74147 臺北市 新市區南科三路 22 號			
設置位置 (如大門左側壁面、大廳天花等)	創新三館外牆			
創作年代 (以作品說明牌上之年代為基準)	西元 2014 年			
完成備查年代	西元 2014 年 12 月 (以備查日為準)			
作品尺寸	長 400 cm、寬 410 cm、高 855 cm 直徑 cm、厚 cm、面積 m ²			

作品材質	中文	鍍鋅鋼、塑鋁板	英譯	Zinc plated steel boards, Aluminum composite pane
基座	<input type="checkbox"/> 有 (材質) <input type="checkbox"/> 水泥 <input type="checkbox"/> 石材 <input type="checkbox"/> 其他 (尺寸)長 cm、寬 cm、高 cm <input checked="" type="checkbox"/> 無			
作品 類型 (單選)	平面	<input type="checkbox"/> 繪畫 <input type="checkbox"/> 攝影 <input type="checkbox"/> 數位影像 <input type="checkbox"/> 壁畫 <input type="checkbox"/> 馬賽克 <input type="checkbox"/> 其他： <u> </u> (其他形式或同時擁有上述兩種以上平面形式之作品)		
	立體	<input type="checkbox"/> 浮雕 <input type="checkbox"/> 雕塑 <input type="checkbox"/> 垂吊及壁掛造形 <input type="checkbox"/> 水景 <input type="checkbox"/> 傢俱設施 (含識別系統、座椅、燈具) <input type="checkbox"/> 其他 <u> </u> (其他形式或同時擁有上述兩種以上平面形式之作品)		
	組合形式	<input checked="" type="checkbox"/> 同時包含立體與平面兩種以上類型		
作品說明 (作品說明牌上之內容, 中文)	在枯燥的工業環境中，引用孩童遊玩的童心，結合捉迷藏的創作元素，運用建築物的既有結構，賦予一種既充滿幻想又真實存在的形象。藉由虛實的借位手法，配合照明設計的裝置，日以繼夜閱讀中的小孩，企圖勾勒出莘莘學子蓄勢待發、向前躍進的自信容貌。			
作品說明 (作品說明牌上之內容, 英文)	This design attempts to inspire users, playful hearts in an otherwise boring and monotonous industrial environment. Integrating the elements of hide and seek, it employs a structure of architecture which creates an actual and realistic image of fantasy. Borrowing actual from the virtual, together with a lighting installation, it attempts to portray the confidence and the enthusiasm of a child studying day and night trying to perform brilliantly.			

<p>民眾參與 辦理方式</p>	<input type="checkbox"/> 展覽／說明會 <input type="checkbox"/> 問卷／訪談／票選 <input checked="" type="checkbox"/> 作品導覽 <input type="checkbox"/> 研討會／座談／演講 <input checked="" type="checkbox"/> 工作坊 <input type="checkbox"/> 出版印刷 <input type="checkbox"/> 其他：_____ <input type="checkbox"/> 揭幕／落成典禮 <input type="checkbox"/> 參與創作 <input checked="" type="checkbox"/> 網站（頁）建置 <input type="checkbox"/> 表演活動 <input type="checkbox"/> 課程 <input type="checkbox"/> 無		
<p>作品照片</p>			
<p>民眾參與經費</p>	<p>2260429 元</p>		
<p>執行小組 名單</p>	<p>陳俊偉、陳建北、蘇志徹、蕭瓊瑞、蘇信義、許自貴、林永壽、李國宏、陳瑞環</p>		
<p>徵選小組 名單</p>	<p>陳俊偉、陳建北、蘇志徹、蕭瓊瑞、蘇信義、許自貴、林永壽、李國宏、陳瑞環</p>		
<p>外聘顧問、執行秘書或代辦 單位 (無則免填)</p>	<input type="checkbox"/> 顧 問： <input type="checkbox"/> 執行秘書： <input checked="" type="checkbox"/> 代辦單位： <u>蔚龍藝術有限公司</u>	<p>經費</p>	<p>2581571 元</p>
<p>審議機關</p>	<p>行政院國家科學委員會</p>		
<p>填表人資料 (請務必填寫)</p>	<p>姓名</p>	<p>陳柏羽</p>	<p>電話</p> <p>(02)25506775 分機 2027</p>
			<p>傳真</p> <p>(02) 25508180</p>
	<p>手機</p>	<p>0928426881</p>	<p>服務部門</p> <p>蔚龍藝術有限公司</p>
	<p>Email</p>	<p>boyu@bluedragon.com.tw</p>	
<p>年鑑寄送單位</p>	<p>地址</p>	<p>74147 臺南市新市區南 科三路 22 號</p>	<p>單位</p> <p>科技部南部科學工業園 區管理局</p>
	<p>姓名</p>	<p>蘇政益</p>	<p>電話</p> <p>(06) 505-1001 分機 2527</p>

創作者基本資料	
姓 名	陳宣羽、郭挹芬、邱惠琳
現 職	陳宣羽 樹德科技大學 視覺傳達設計系 學士 郭挹芬 樹德科技大學 視覺傳達設計系 教授 邱惠琳 樹德科技大學 視覺傳達設計系 助理教授
連絡地址	82445 高雄市燕巢區橫山路 59 號
E-mail	kuoifen@stu.edu.tw
手 機	0935-135889
經 歷	陳宣羽 樹德科技大學 視覺傳達設計系 學士 郭挹芬 樹德科技大學 視覺傳達設計系 教授 邱惠琳 樹德科技大學 視覺傳達設計系 助理教授
專長	複合媒體藝術研究、綜合造形研究
是否第一次參與公共藝術案	<input type="checkbox"/> 是 <input checked="" type="checkbox"/> 否

貳、設置辦理過程

一、辦理大事記

日期	辦理事項/會議/公告	說明	備註
101年4月24日	召開第一次執行小組會議	本案執行小組委員	
101年5月07日	召開第二次執行小組會議	本案執行小組委員	
101年6月26日	召開第三次執行小組會議	本案執行小組委員	
101年8月10日	檢送「臺南科學工業園區第二期第一階公共藝術設置計畫書」至國科會公共藝術審議會審議	決議： 1.設置點二：「南科南路經南科三路至高鐵橋下空間」之徵選方式，建議採「邀請比件」替代「委託創作」。 2.本設置計畫案審議原則通過，請南科管理局依委員意見修正報告書內容，並取得委員書面確認同意，再報本會備查。	
101年8月23日	召開第四次執行小組會議	本案執行小組委員	
101年9月25日	國科會備查本案設置計畫書	臺會協字第 1010063814 號函	
101年10月23日	召開第五次執行小組會議	-A 案設置地點變更 -A 案公開徵選暫緩公告	
102年10月11日	檢送「臺南科學工業園區第二期第一階公共藝術設置計畫書」(第二次送審)至國科會公共藝術審議會審議	將訂規劃之「公開徵選」改為「委託創作」。 決議：本案變更審議通過。	
102年10月30日	「委託創作」基地說明會		
102年11月30日	「委託創作」收件		
102年12月29日	「委託創作」徵選會議	共徵選 8 件作品，除《南科之星 Go!Go!Go!》進行第二次提案，餘 7 件作品入選，進入鑑價程序。	
103年1月27日	第一次鑑價會議	7 件作品鑑價通過。 《南科之星 Go!Go!Go!》入選，進入鑑價程序。	
103年3月6日	第二次鑑價會議	郭國相《南科之星 Go!Go!Go!》鑑價通過。	
103年3月	檢送「科技部南部科學工業園區管理局第二期第一階公共藝術邀請比件徵選結果報告書」至國科會核定		
103年5月5日	第一次議價會議		

日期	辦理事項/會議/公告	說明	備註
103年5月5日	第二次議價會議	《嗯！好吃》、《南科之星 Go!Go!Go!》、《勇渡南科》、《桌迷藏》四件作品議價通過。	
103年9月21日	第一次廠驗會議	《螳螂捕蟬 黃雀在後》、《勁量巴爹力》、《嗯！好吃》、《鯨入水鏡》廠驗，除《勁量巴爹力》外，餘三件作品廠驗通過。	
103年10月5日	第二次廠驗會議	《南科之星 GO!GO!GO!》、《勇渡南科》、《Yummy! Yummy!》三件作品廠驗通過。	
103年10月12日	第三次廠驗會議	《桌迷藏》廠驗通過。	
103年10月15日	第四次廠驗會議	《勁量巴爹力》第二次廠驗，廠驗通過。	
103年12月4日	第一次驗收會議	《南科之星 GO!GO!GO!》、《勇渡南科》、《嗯！好吃》通過驗收， <u>《桌迷藏》</u> 需書面複驗。	
103年12月8日	第二次驗收會議	《螳螂捕蟬 黃雀在後》、《鯨入水鏡》通過驗收， <u>《勁量巴爹力》</u> 、 <u>《Yummy! Yummy!》</u> 需經委員書面複驗同意。	
103年12月23日	複驗	《勁量巴爹力》、 <u>《Yummy! Yummy!》</u> 、 <u>《桌迷藏》</u> 複驗通過完成驗收。	
104年3月		檢送本案「完成報告書」至行政院國家科學委員會備查。	

二、設置全程情形

《Yummy! Yummy!》

1. 變電箱著色



2. 挖土設置基座



3. 灌入水泥基座



4. 安裝立體雕塑



5. 填土後安裝說明牌即完工



《鯨入水鏡》

1. 作品骨架翻模製作



2. 外牆半透膜張貼



3. 現場尾巴安裝



4. 尾巴細節補強與基座水泥



5. 完工



鯨入水鏡

年份：2014

创作者：東方設計學院空間設計學系-盧柏臣、葉鏡丞

材質：PVC透明貼紙、金屬管、FRP玻璃纖維強化塑膠

尺寸：鯨魚身體：長1400 * 寬400 (cm)

鯨魚尾巴：長540 * 寬482 * 高338 (cm)

作品理念：

1. 命名：藍鯨，是這隻鯨魚的名字。

鯨魚給人的印象是體型龐大且步調緩慢的生物，我們選擇讓鯨魚脫離水族的魚身，來達到視覺效果，讓未到兩科的人們，藉由視覺上的感官引發聯想來達到緩和壓力的效果。

Whale in the mirror

Year: 2014

Artist: (Department of Interior Design, Tung Fang Design Institute) 盧柏臣, 葉鏡丞

Medium: PVC stickers, Metal pipe, FRP (Fiberglass Reinforced Plastic)

Dimension: Whale body: L1400 x W400(mm)
Whale tail: L540 x W400 x H330(cm)

Artist's Interpretation:
Lan Ka, the whale's name.

We put the marine organisms to create images of marine life which people think of the whale is to go and move slowly therefore we put the whale to create visual effect. When person who come to TSP, they can ease pressure through the visual senses.

科技部南部科學工業園區管理局
Southern Taiwan Science & Technology Park Bureau, Ministry of Science and Technology

《螳螂捕蟬 黃雀在後》

1. 燈具安裝



2. 作品吊掛工程

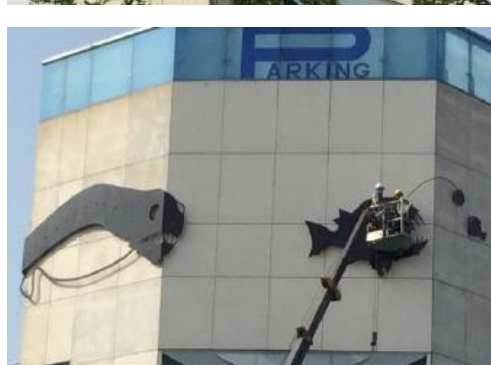
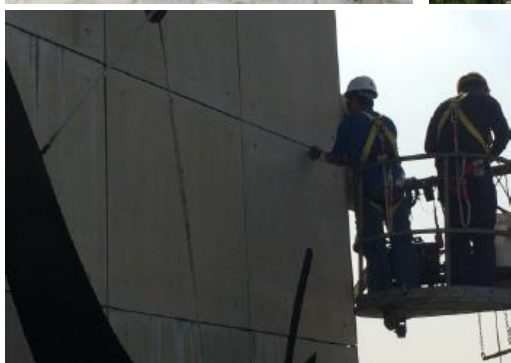

4.完工



《勁量巴爹力》

1. 備料與前置作業



2. 吊掛及安裝作業







3.完工



《嗯！好吃》

1. 鐵件結構 + 坯體塑型



2. 手工馬賽克剪排



3. 陶磁+窯燒玻璃馬賽克鑲嵌



4. 現場安裝





5.完工



《南科之星 GO!GO!GO!》

1. 結構製作



2. 現場安裝吊掛





3.完工



《勇渡南科》

1.鋼板製做裁切



2.現場安裝



3. 顏色調整

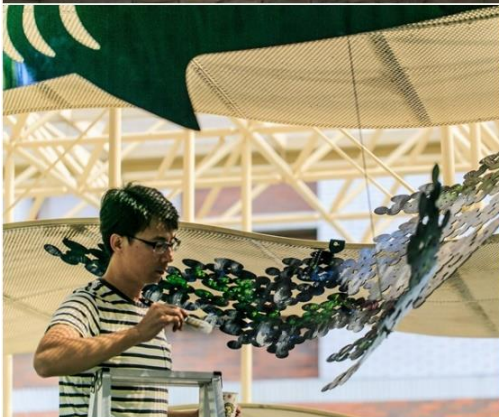

4. 完工



《桌迷藏》

1. 作品主體及各組件製作

(鍍鋅鋼材雷射切割、內部強化結構、焊接封板、拋光研磨)



2. 作品運輸吊掛作業



3. 作品安裝作業



4.完工



參、驗收紀錄

一、廠驗會議

103年9月21日第一次廠驗會議(南區)

廠驗作品《螳螂捕蟬 黃雀在後》、《勁量巴爹力》、《嗯！好吃》、《鯨入水鏡》

<p>《螳螂捕蟬 黃雀在後》會議公文</p> <p>科 號： 保存年限：</p> <p>科技部南部科學工業園區管理局 函</p> <p>地址：741-47 台南市新市區南科三路22號 聯絡人：蘇政益 科員 電話：08-5051001 分機 2527 傳真：08-5051005 電子信箱：chenggj@nstsipa.gov.tw</p> <p>受文者：本局建管組 發文日期：中華民國103年10月1日 發文字號：南建字第1030025170號 類別：密等及解密條件或保密期限：普通 附件：如主旨</p> <p>主旨：檢送103年9月21日「台南科學工業園區第二期第一階公共藝術設置計畫A案委託創作案」《螳螂捕蟬 黃雀在後》廠驗會議紀錄乙份，請 查照。</p> <p>正本：東方學校財團法人東方設計學院、陳建北 委員、蘇志徽 委員、蕭瓊瑞 委員、許自賢 委員、蘇信義 委員、林永壽 委員、李國宏 委員、陳瑞環 委員 副本：蔚龍藝術有限公司、本局建管組(均含附件)</p> <p>內部遞送電子公文</p> <p>第1頁 共1頁</p>	<p>《螳螂捕蟬 黃雀在後》會議簽到</p> <p>1 臺灣崇《螳螂捕蟬 黃雀在後》</p> <p>台南科學園區第二期第一階公共藝術設置計畫A案 (螳螂捕蟬 黃雀在後)廠驗會議簽到簿</p> <p>壹、時間：103年9月21日 貳、地點：台南市歸仁區中正北路二段75巷38弄323號 震銘不銹鋼工程行</p> <p>參、主席： 震銘不銹鋼工程行 紀錄： 譚柏羽</p> <p>肆、出席委員：</p> <p>陳 委員 建北 陳建北 蘇 委員 志徽 蘇志徽 蕭 委員 瓊瑞 (請假) 許 委員 自賢 許自賢 蘇 委員 信義 (請假) 林 委員 永壽 (請假) 李 委員 國宏 (請假) 陳 委員 瑞環 (請假)</p> <p>伍、列席單位人員：</p> <p>蔚龍藝術有限公司 譚柏羽 陳福源 本局 建管組 賴秋鏗 藝術家代表 董洋棠 陳建北</p>
<p>《螳螂捕蟬 黃雀在後》會議紀錄</p> <p>台南科學工業園區第二期第一階公共藝術設置計畫A案委託創作案 《螳螂捕蟬 黃雀在後》廠驗會議紀錄</p> <p>壹、時 間：103年09月21日(星期日) 貳、會勘地點：台南市南區新信路34號(震銘不銹鋼工程行) 參、出席委員及列席人員：詳簽到簿 肆、規劃單位簡報：(略) 伍、決議：</p> <ol style="list-style-type: none"> 一、此次作品進度及施作品質符合契約規定，本案勘驗通過。 二、委員同意藝術家所建議將第三部份「深海魚」魚體尺寸之長、寬度原為320*860公分，配合現地牆面調整為310*937公分。 三、請藝術家確實檢核每組作品組件之尺寸，俾利日後辦理驗收時確認。 <p>[以下空白]</p>	<p>《螳螂捕蟬 黃雀在後》廠驗照片</p>

《勁量巴爹力》會議公文

權 號：
保存年限：

科技部南部科學工業園區管理局 函

地址：741-47 台南市新市區南科三路 22 號
聯絡人：蘇政益 科員
電話：06-5051001 分機 2527
傳真：06-5051005
電子信箱：chengyi@stsipa.gov.tw

受文者：如正副本

發文日期：中華民國 103 年 10 月 3 日
發文字號：南建字第 1030025518 號
送別：
密等及解密條件或保密期限：普通
附件：如主旨

主旨：檢送 103 年 9 月 21 日「台南科學工業園區第二期第一階公共藝術設置計畫 A 案委託創作案」《勁量巴爹力》廠驗會議紀錄乙份，請 查照。

正本：東方學校財團法人東方設計學院、陳建北 委員、蘇志徽 委員、蕭瓊瑤 委員、許自貴 委員、蘇信義 委員、林永壽 委員、李國宏 委員、陳瑞環 委員
副本：蔚龍藝術有限公司、本局建管組(均含附件)

局長授權單位主管決行

第 1 頁 共 1 頁

《勁量巴爹力》會議簽到

2-劉光盛、黃球駿《勁量巴爹力》

台南科學園區第二期第一階公共藝術設置計畫 A 案

(勁量巴爹力) 廠驗會議簽到簿

壹、時間：103 年 9 月 21 日

貳、地點：台南市 仁區中正北路二段 75 巷 38 弄 323 號

宸銘不銹鋼工程行

參、主席：

紀錄：

肆、出席委員：

陳 委員 建北

蘇 委員 志徽

蕭 委員 瓊瑤

許 委員 自貴

蘇 委員 信義

林 委員 永壽

李 委員 國宏

陳 委員 瑞環

伍、列席單位人員：

蔚龍藝術有限公司

本局 建管組

藝術家代表

《勁量巴爹力》廠驗照片

《勁量巴爹力》會議紀錄

台南科學工業園區第二期第一階公共藝術設置計畫 A 案委託創作案

《勁量巴爹力》廠驗會議紀錄

壹、時 間：103 年 09 月 21 日 (星期日)

貳、會勘地點：高雄市小港區光合路 25 號

參、出席委員及列席人員：詳簽到簿

肆、規劃單位簡報：(略)

伍、決議：

- 一、此次作品進度未達 50%，本次廠驗不予通過。
- 二、本案進度延緩，請藝術家改善。
- 三、本案預定 103 年 10 月 15 日(三)舉行第二次廠驗。

[以下空白]



《嗯！好吃》會議公文

檔 號：
保存年限：

科技部南部科學工業園區管理局 函

地址：741-47 台南市新市區南科三路 22 號
聯絡人：蘇政益 科員
電話：06-5951001 分機 2527
傳真：06-5951005
電子信箱：chengyi@stsipa.gov.tw

受文者：本局建管組

發文日期：中華民國 103 年 10 月 3 日
發文字號：南建字第 1030025519 號
送別：

密等及解密條件或保密期限：普通
附件：如主旨

主旨：檢送 103 年 9 月 21 日「台南科學工業園區第二期第一階公共藝術設置計畫 A 案委託創作案」《嗯！好吃》廠驗會議紀錄乙份，請 查照。

正本：郭國相、陳建北 委員、蘇志徽 委員、蕭瓊瑞 委員、許自貴 委員、蘇信義 委員、林永壽 委員、李國宏 委員、陳瑞環 委員
副本：蔚龍藝術有限公司、本局建管組(均含附件)

內部遞送電子公文

第 1 頁 共 1 頁

《嗯！好吃》會議簽到

日期：103 年 9 月 21 日

台南科學工業園區第二期第一階公共藝術設置計畫 A 案
廠驗會議簽到簿

壹、時間：103 年 9 月 21 日

貳、地點：高雄市鳳山區油管路 20 巷 8 號

參、主席：

紀錄：陳柏軒

肆、出席委員：

陳委員 建北
蘇委員 志徽

蕭委員 瓊瑞
許委員 自貴

蘇委員 信義

林委員 永壽

李委員 國宏

陳委員 瑞環

伍、列席單位人員：

蔚龍藝術有限公司 陳柏軒 陳冠廷

本局 建管組 賴秋鐵

藝術家代表 蔡打用

《嗯！好吃》會議紀錄

台南科學工業園區第二期第一階公共藝術設置計畫 A 案委託創作案

《嗯！好吃》廠驗會議紀錄

壹、時 間：103 年 09 月 21 日 (星期日)

貳、會勘地點：高雄市鳳山區油管路 20 巷 8 號

參、出席委員及列席人員：詳簽到簿

肆、規劃單位簡報：(略)

伍、決議：

- 一、此次作品進度及施作品質符合契約規定，本案廠驗通過。
- 二、請藝術家確實檢核每組作品組件之尺寸，俾利日後辦理驗收時確認。

[以下空白]

《嗯！好吃》廠驗照片



《鯨入水鏡》會議公文

標 號：
保存年限：
科技部南部科學工業園區管理局 函
地址：741-47 台南市新市區南科三路 22 號
聯絡人：蘇政益 科員
電話：06-5051001 分機 2527
傳真：06-5051005
電子信箱：chengyi@stsipa.gov.tw

受文者：本局建管組

發文日期：中華民國 103 年 10 月 3 日
發文字號：南建字第 1030025520 號
送別：
密等及解密條件或保密期限：普通
附件：如主旨

主旨：檢送 103 年 9 月 21 日「台南科學工業園區第二期第一階公共藝術設置計畫 A 案委託創作案」《鯨入水鏡》廠驗會議紀錄乙份，請 查照。

正本：東方學校財團法人東方設計學院、陳建北 委員、蘇志徽 委員、蕭瓊瑤 委員、許自貴 委員、蘇信義 委員、林永壽 委員、李國宏 委員、陳瑞環 委員
副本：蔚龍藝術有限公司、本局建管組(均含附件)

內部遞送電子公文

第 1 頁 共 1 頁

《鯨入水鏡》會議簽到

44號相區、33號區《鯨入水鏡》

台南科學園區第二期第一階公共藝術設置計畫 A 案
廠驗會議簽到簿

壹、時間：103 年 9 月 21 日

貳、地點：屏東市忠孝路 530 號 和軒雕塑工坊

參、主席：

紀錄：陳柏羽

肆、出席委員：

肆、出席委員：

陳委員 建北 陳建北

蘇委員 志徽 蘇志徽

蕭委員 瓊瑤

許委員 自貴 許自貴

蘇委員 信義

林委員 永壽

李委員 國宏

陳委員 瑞環

伍、列席單位人員：

蔚龍藝術有限公司

本局 建管組

藝術家代表

陳柏羽 陳建北

蘇志徽 許自貴

蕭瓊瑤 林永壽

《鯨入水鏡》會議紀錄

台南科學工業園區第二期第一階公共藝術設置計畫 A 案委託創作案
《鯨入水鏡》廠驗會議紀錄

壹、時 間：103 年 09 月 21 日 (星期日)

貳、會勘地點：屏東市忠孝路 530 號(和軒雕塑工坊)

參、出席委員及列席人員：詳簽到簿

肆、規劃單位簡報：(略)

伍、決議：

- 一、此次作品進度及施作品質符合契約的規定，本案廠驗通過。
- 二、請藝術家確實檢核每組作品組件之尺寸，俾利日後辦理驗收時確認。
- 三、委員建議鯨魚身體貼膜使用半透明霧膜材質。

[以下空白]

《鯨入水鏡》廠驗照片

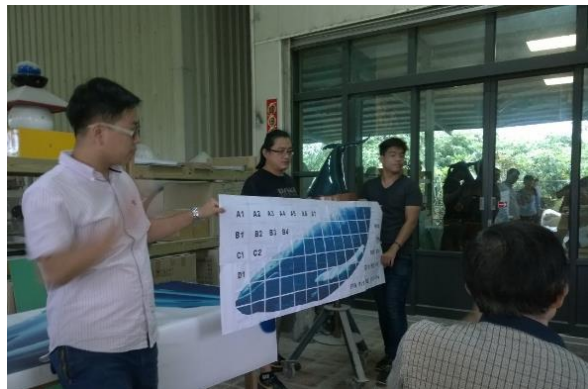

103 年 10 月 5 日 第二次廠驗會議(北區)

廠驗作品《南科之星 GO!GO!GO!》、《勇渡南科》、《Yummy! Yummy!》

<p>《南科之星 GO!GO!GO!》會議公文</p> <p>權 號： 保存年限：</p> <p>科技部南部科學工業園區管理局 函</p> <p>地址：741-47 台南市新市區南科三路 22 號 聯絡人：蘇進益 科員 電話：06-5051001 分機 2527 傳真：06-5051005 電子郵件：chengyi@stsipa.gov.tw</p> <p>受文者：本局建管組</p> <p>發文日期：中華民國 103 年 10 月 14 日 發文字號：南建字第 1030026315 號 類別： 密等及解密條件或保密期限：普通 附件：如主旨</p> <p>主旨：檢送 103 年 10 月 5 日「台南科學工業園區第二期第一階公共藝術設置計畫 A 案委託創作案」《南科之星 GO!GO!GO!》廠驗會議紀錄乙份，請 查照。</p> <p>正本：郭國相、陳俊傑 召集人、陳建北 委員、蘇志徽 委員、蕭瓊瑤 委員、許自貴 委員、蘇信義 委員、林永壽 委員、李國宏 委員、陳瑞環 委員 副本：蔚藍藝術有限公司、本局建管組(均含附件)</p> <p>內部遞送電子公文</p> <p>第 1 頁 共 1 頁</p>	<p>《南科之星 GO!GO!GO!》會議簽到</p> <p>台南科學園區第二期第一階公共藝術設置計畫 A 案 《南科之星 GO!GO!GO!》廠驗會議簽到簿</p> <p>壹、時間：103 年 10 月 5 日</p> <p>貳、地點：新北市新莊區瓊林路 71 5 號</p> <p>參、主席：劉嘉如</p> <p>肆、出席委員：</p> <p>陳委員 建北 陳建北 蘇委員 志徽 蘇志徽 蕭委員 瓊瑤 許委員 自貴 蘇委員 信義 蘇信義 林委員 永壽 李委員 國宏 陳委員 瑞環</p> <p>伍、列席單位人員：</p> <p>蔚藍藝術有限公司 劉嘉如 本局 建管組 賴煥錫 藝術家代表 許國相</p>
<p>《南科之星 GO!GO!GO!》會議紀錄</p> <p>台南科學工業園區第二期第一階公共藝術設置計畫 A 案委託創作案 《南科之星 GO!GO!GO!》廠驗會議紀錄</p> <p>壹、時 間：103 年 10 月 5 日 (星期日)</p> <p>貳、會勘地點：新北市新莊區瓊林路 71-5 號</p> <p>參、出席委員及列席人員：詳簽到簿</p> <p>肆、規劃單位簡報：(略)</p> <p>伍、決議：</p> <p>一、此次作品進度及施作品質符合契約規定，本案勘驗通過。</p> <p>二、請藝術家確實檢核每組作品組件之尺寸，俾利日後辦理驗收時確認。</p> <p>[以下空白]</p>	<p>《南科之星 GO!GO!GO!》廠驗照片</p> 

《勇渡南科》會議公文

檔 號：
保存年限：
科技部南部科學工業園區管理局 函
地址：741-47 台南市新市區南科三路 22 號
聯絡人：蘇政益 科員
電話：06-5051001 分機 2527
傳真：06-5051005
電子信箱：chengyi@stsipa.gov.tw

受文者：本局建管組

發文日期：中華民國 103 年 10 月 14 日

發文字號：南建字第 1030026316 號

類別：

密等及解密條件或保密期限：普通

附件：如主旨

主旨：檢送 103 年 10 月 5 日「台南科學工業園區第二期第一階公共藝術設置計畫 A 案委託創作案」《勇渡南科》廠驗會議紀錄乙份，請 查照。

正本：郭國相、陳俊偉 召集人、陳建北 委員、蘇志徽 委員、羅瓊瑞 委員、許自貴 委員、蘇信義 委員、林永壽 委員、李國宏 委員、陳瑞環 委員
副本：蔚龍藝術有限公司、本局建管組(均含附件)

內部遞送電子公文

第 1 頁 共 1 頁

《勇渡南科》會議簽到

台南科學園區第二期第一階公共藝術設置計畫 A 案
《勇渡南科》廠驗會議簽到簿

壹、時間：103 年 10 月 5 日

貳、地點：新北市新莊區瓊林路 71-5 號

參、主席：

紀錄：劉瑞如

肆、出席委員：

陳委員 建北

蘇委員 志徽

蕭委員 瓊瑞

許委員 自貴

蘇委員 信義

林委員 永壽

李委員 國宏

陳委員 瑞環

伍、列席單位人員：

蔚龍藝術有限公司

本局 建管組

藝術家代表

《勇渡南科》會議紀錄

台南科學工業園區第二期第一階公共藝術設置計畫 A 案委託創作案
《勇渡南科》廠驗會議紀錄

壹、時 間：103 年 10 月 5 日(星期日)

貳、會勘地點：新北市新莊區瓊林路 71-5 號

參、出席委員及列席人員：詳簽到簿

肆、規劃單位簡報：(略)

伍、決議：

- 一、此次作品進度及施作品質符合契約規定，本案廠驗通過。
- 二、請藝術家確實檢核每組作品組件之尺寸，俾利日後辦理驗收時確認。
- 三、本作品已至現場假組裝，委員同意藝術家得依設置現場光線等環境條件調整作品顯色明亮度。唯若藝術家欲變更作品顯色色調，需依契約規定辦理提送，經同意後方可變更。

[以下空白]

《勇渡南科》廠驗照片



《Yummy! Yummy!》會議公文

檔 號：\ \
保存年限：

科技部南部科學工業園區管理局 函

地址：741-47 台南市新市區南科三路 22 號
聯絡人：蘇政益 科員
電話：06-5051001 分機 2527
傳真：06-5051005
電子信箱：chengyi@stsipa.gov.tw

受文者：本局建管組

發文日期：中華民國 103 年 10 月 14 日

發文字號：南建字第 1030026313 號

類別：

密等及解密條件或保密期限：普通

附件：如主旨

主旨：檢送 103 年 10 月 5 日「台南科學工業園區第二期第一階公共藝術設置計畫 A 案委託創作案」《Yummy! Yummy!》廠驗會議紀錄乙份，請 查照。

正本：江威儒、陳俊偉 召集人、陳建北 委員、蘇志徽 委員、蕭瓊瑤 委員、許自貴 委員、蘇信義 委員、林永壽 委員、李國宏 委員、陳瑞環 委員
副本：蔚龍藝術有限公司、本局建管組(均含附件)

內部遞送電子公文

第 1 頁 共 1 頁

《Yummy! Yummy!》會議簽到

台南科學園區第二期第一階公共藝術設置計畫 A 案

《Yummy! Yummy!》廠驗會議簽到簿

壹、時間：103 年 10 月 5 日

貳、地點：新台南市石門區凌雲路吉祥洗車
移至台北北投區學園路一號(台北藝術大學美術系)

參、主席：

紀錄：劉瑞如

肆、出席委員：

陳 委員 建北

蘇 委員 志徽

蕭 委員 瓊瑤

許 委員 自貴

蘇 委員 信義

林 委員 永壽

李 委員 國宏

陳 委員 瑞環

伍、列席單位人員：

蔚龍藝術有限公司

本局 建管組

藝術家代表

《Yummy! Yummy!》廠驗照片

《Yummy! Yummy!》會議紀錄

台南科學工業園區第二期第一階公共藝術設置計畫 A 案委託創作案

《Yummy! Yummy!》廠驗會議紀錄

壹、時 間：103 年 10 月 5 日(星期日)

貳、會勘地點：台北市北投區學園路一號(臺北藝術大學美術系)

參、出席委員及列席人員：詳簽到簿

肆、規劃單位簡報：(略)

伍、決議：

- 一、此次作品進度及施作品質符合契約規定，本案廠驗通過。
- 二、請藝術家確實檢核每組作品組件之尺寸，俾利日後辦理驗收時確認。

【以下空白】



103年10月12日第三次廠驗會議(中區)

廠驗作品《桌迷藏》

《桌迷藏》會議公文

檔 號：
保存年限：

科技部南部科學工業園區管理局 函
地址：741-47 台南市新市區南科三路 22 號
聯絡人：蘇政盛 科員
電話：06-5051001 分機 2527
傳真：06-5051005
電子信箱：chengyi@stsipa.gov.tw

受文者：如正副本
發文日期：中華民國 103 年 10 月 21 日
發文字號：南建字第 1030027006 號
送別：
密等及解密條件或保密期限：普通
附件：如主旨

主旨：檢送 103 年 10 月 12 日「台南科學工業園區第二期第一階公共藝術設置計畫 A 案委託創作案(桌迷藏)」廠驗會議紀錄乙份，請 查照。

正本：樹德科技大學、陳俊偉 召集人、陳建北 委員、蘇志徹 委員、蕭瓊瑞 委員、許自貴 委員、蘇信義 委員、林永壽 委員、李國定 委員、陳瑞環 委員
副本：蔚龍藝術有限公司、本局建管組(均含附件)

局長授權單位主管執行

第 1 頁 共 1 頁

《桌迷藏》會議紀錄

台南科學工業園區第二期第一階公共藝術設置計畫 A 案委託創作案

《桌迷藏》廠驗會議紀錄

壹、時 間：103 年 10 月 12 日(星期日)
貳、會勘地點：台中市龍井區忠和村工業路 182 巷 6 號之 1
參、出席委員及列席人員：詳簽到簿
肆、規劃單位簡報：(略)
伍、決議：
一、此次作品進度及施作品質符合契約規定，本案勘驗通過。
二、請藝術家確實檢核每組作品組件之尺寸、顏色施作，俾利日後辦理驗收時確認。
[以下空白]

《桌迷藏》會議簽到

台南科學園區第二期第一階公共藝術設置計畫 A 案
《桌迷藏》廠驗會議簽到簿

壹、時間：103 年 10 月 12 日

貳、地點：台中市龍井區忠和村工業路 182 巷 6 號之 1

參、主席： 紀錄：陳柏羽

肆、出席委員：

陳委員 建北 陳建北

蘇委員 志徹 蘇志徹

蕭委員 瓊瑞

許委員 自貴

蘇委員 信義 蘇信義

林委員 永壽

李委員 國宏

陳委員 瑞環

伍、列席單位人員：

蔚龍藝術有限公司 陳柏羽

本局 建管組 蘇政盛

藝術家代表 邱惠琳

103年10月12日第三次廠驗會議 (中區)廠驗照片



103年10月15日第四次廠驗會議
廠驗作品《勁量巴爹力》(第二次廠驗)

公文及會議紀錄

《勁量巴爹力》第二次廠驗會議公文

編 號：
保存年限：
科技部南部科學工業園區管理局 函
地址：741-47 台南市新市區南科三路 22 號
聯絡人：蘇政益 科員
電話：06-5051001 分機 2527
傳真：06-5051005
電子郵件：chengyi@stipa.gov.tw

受文者：本局建管組
發文日期：中華民國 103 年 10 月 21 日
發文字號：南建字第 1030027008 號
送別：
密等及解密條件或保管期限：普通
附件：如主旨

主旨：檢送103年10月15日「台南科學工業園區第二期第一階公共藝術設置計畫A案委託創作案(勁量巴爹力)」廠驗會議紀錄乙份，請 查照。

正本：東方學校財團法人東方設計學院、陳從偉 召集人、陳建北 委員、蘇志徽 委員、蕭瑞端 委員、許自貴 委員、蘇信義 委員、林永壽 委員、李國宏 委員、陳瑞環 委員

副本：蔚龍藝術有限公司、本局建管組(均含附件)

內 部 遞 送 電 子 公 文

第 1 頁 共 1 頁

《勁量巴爹力》第二次廠驗會議紀錄

台南科學工業園區第二期第一階公共藝術設置計畫 A 案委託創作案
《勁量巴爹力》廠驗會議紀錄

壹、時 間：103 年 10 月 15 日 (星期三)

貳、會勘地點：高雄市鼓山區大順路一段 123 號

參、出席委員及列席人員：詳簽到簿

肆、規劃單位簡報：(略)

伍、決議：

- 一、此次作品進度及施作品質符合契約規定，本案勘驗通過。
- 二、請藝術家確實檢核每組作品組件之尺寸，俾利日後辦理驗收時確認。
- 三、委員同意藝術家修正變更本案「充電的表現」方式(如圖 1)，惟仍請依契約規定辦理提送，經同意後方可變更。
- 四、為日後維修燈管，請藝術家於結案報告書應檢附更換燈管作業示意圖說等相關文件。

[以下空白]

《勁量巴爹力》第二次廠驗會議簽到

台南科學園區第二期第一階公共藝術設置計畫 A 案
《勁量巴爹力》第二次廠驗會議簽到簿

壹、時間：103 年 10 月 15 日

貳、地點：高雄市鼓山區大順一路 123 號 (偉揚藝術)

參、主席： 紀錄：陳拍羽

肆、出席委員：

陳 委員 建北 陳建北

蘇 委員 志徽 蘇志徽

蕭 委員 瑞端

許 委員 自貴

蘇 委員 信義 蘇信義

林 委員 永壽

李 委員 國宏

陳 委員 瑞環

伍、列席單位人員：

蔚龍藝術有限公司 陳拍羽

本局 建管組 蘇和益

藝術家代表 劉崇聖 黃珠敏

《勁量巴爹力》廠驗照片



二、驗收會議

103年12月4日第一次驗收會議

簽到表

「南科台南園區第二期第一階公共藝術設置計畫A案委託創作案」

第一場次驗收

協驗人員

壹、時間：103年12月4日(星期四)下午03:00-5:00

貳、地點：台南園區

參、驗收作品：

1. 《嚙！好吃》、2. 《南科之星 GO!GO!GO!》、
3. 《勇渡南科》、4. 《桌邊談》

陳委員 俊偉	
陳委員 建北	陳建北
蘇委員 志徹	蘇志徹
蘇委員 信義	
許委員 自貴	許自貴
蕭委員 瓊瑞	
林委員 永壽	
李委員 國宏	
陳委員 瑞環	
蔚龍藝術有限公司	劉瑞環

《南科之星 GO!GO!GO!》驗收公文

科技南部科學工業園區管理局 函
 地址：741-17台南市新市區南科三路22號
 聯絡人：張淑萍 科員
 電話：06-5951001 分機2527
 傳真：06-5951005
 電子郵件：chenavi@stipa.gov.tw

受文者：蔚龍藝術有限公司
 發文日期：中華民國103年12月11日
 發文字號：南建字第1030020474號
 類別：交通件
 密等及密等條件或保密期限：
 附件：如正字(10302004744.PDF) (10302004744.PDF)

主旨：檢送103年12月4日「台南科學工業園區第二期第一階公共藝術設置計畫A案委託創作案」《南科之星GO!GO!GO!》驗收紀錄乙份，請查照。

正本：郭國相
 副本：陳怡敏 委員、陳建北 委員、蔡志敏 委員、蔡信良 委員、許自介 委員、許慶豐 委員、洪文華 委員、李國榮 委員、陳瑞傑 委員、王啟人 委員、賴振欽 科員、蔚龍藝術有限公司、本局三科室、政風室、建管組(均各附件)

局長授權單位主管執行

file:///C:/Client/ctd/prim.xml 2014/12/12

《南科之星 GO!GO!GO!》會議紀錄

科技南部科學工業園區管理局 驗收紀錄 全年/□解分

日期：103年12月4日(星期四)下午03時30分 地點：台南園區
 查驗及評定案：10304002306-7 廠商名稱：蔚龍
 抽籤號碼：10304002306-7 抽籤日期：第一次
 抽籤地點：公共藝術設置計畫A案委託創作案
 《南科之星GO!GO!GO!》

預算金額：□未達公告金額 □公告金額以上未達最低金額 □最低金額以上未達1億元 □1億元
 應的期：103年05月08日至103年11月03日
 完成展期日期：103年11月03日 展期有無逾期：□逾期 □未逾期
 契約金額：原契約：新台幣1,780,000元整 契約增加或減少：
 【驗收經過】：
 一、本案公共藝術執行小組成員共5員(機關代表及專家委員)，專家委員5員(蔡志敏、陳建北、蔡信良、許自介、李慶豐)，本案出席人員：陳建北、蔡志敏、許自介等3員，符合「公共藝術設置辦法」第23條驗收時應邀請執行小組專業類1/2以上成員協定之規定。
 二、查驗部分如下：
 (一)藝術性作品尺碼：
 總會同專家委員現場確認，尺碼符合規定，符合契約規定。
 (二)藝術程序：已辦理完成並由驗收組，符合契約規定。
 (三)民眾參與：已辦理完成，符合契約規定。

■原款及未抽籤部分概由廠商負責。
 ■以上准予驗收合格。
 【驗收結果】：
 ■契約約、圖說、工程規定符及情形：
 [改善、刪除、暫停、退還、換貨之期限]：
 [備註]：
 □是，應退還保證金 元；□否，本案無須退還保證金。
 □是，應繳納保證金 元；□否，本案無須繳納保證金。

紀錄	廠商		會驗人員 (無簽名)	監辦人員 (無簽名)
	代表	專任人員 (無簽名)		
蘇國相 (簽名)	郭國相 (簽名)	郭國相 (簽名)	郭國相 (簽名)	郭國相 (簽名)
協辦人員(無簽名)	本機關監辦人員		上級機關監辦人員 (無簽名)	
(如左欄列)	許自介 (簽名)	陳信善 (簽名)	蔡志敏 (簽名)	蔡志敏 (簽名)

《勇渡南科》驗收公文

科技南部科學工業園區管理局 函
 地址：741-17台南市新市區南科三路22號
 聯絡人：張淑萍 科員
 電話：06 3851001 分機2527
 傳真：06 3851005
 電子郵件：cheny@stipa.gov.tw

受文者：蔚龍藝術有限公司
 發文日期：中華民國103年12月11日
 發文字號：南建字第1030020474號
 類別：交通件
 密等及密等條件或保密期限：
 附件：如正字(10302004741.PDF) (10302004741.PDF)

主旨：檢送103年12月4日「台南科學工業園區第二期第一階公共藝術設置計畫A案委託創作案」《勇渡南科》驗收紀錄乙份，請查照。

正本：郭國相
 副本：陳怡敏 委員、陳建北 委員、蔡志敏 委員、蔡信良 委員、許自介 委員、許慶豐 委員、洪文華 委員、李國榮 委員、陳瑞傑 委員、王啟人 委員、賴振欽 科員、蔚龍藝術有限公司、本局三科室、政風室、建管組(均各附件)

局長授權單位主管執行

file:///C:/Client/ctd/prim.xml 2014/12/12

《勇渡南科》會議紀錄

科技南部科學工業園區管理局 驗收紀錄 全年/□解分

日期：103年12月4日(星期四)下午04時00分 地點：台南園區
 查驗及評定案：10304002306-7 廠商名稱：蔚龍
 抽籤號碼：10304002306-7 抽籤日期：第一次
 抽籤地點：公共藝術設置計畫A案委託創作案
 《勇渡南科》

預算金額：□未達公告金額 □公告金額以上未達最低金額 □最低金額以上未達1億元 □1億元
 應的期：103年05月08日至103年11月03日
 完成展期日期：103年11月03日 展期有無逾期：□逾期 □未逾期
 契約金額：原契約：新台幣1,860,000元整 契約增加或減少：
 【驗收經過】：
 一、本案公共藝術執行小組成員共5員(機關代表及專家委員)，專家委員5員(蔡志敏、陳建北、蔡信良、許自介、李慶豐)，本案出席人員：陳建北、蔡志敏、許自介等3員，符合「公共藝術設置辦法」第23條驗收時應邀請執行小組專業類1/2以上成員協定之規定。
 二、查驗部分如下：
 (一)藝術性作品尺碼：
 總會同專家委員現場確認，尺碼符合規定，符合契約規定。
 (二)藝術程序：已辦理完成並由驗收組，符合契約規定。
 (三)民眾參與：已辦理完成，符合契約規定。

■原款及未抽籤部分概由廠商負責。
 ■以上准予驗收合格。
 【驗收結果】：
 ■契約約、圖說、工程規定符及情形：
 [改善、刪除、暫停、退還、換貨之期限]：
 [備註]：
 □是，應退還保證金 元；□否，本案無須退還保證金。
 □是，應繳納保證金 元；□否，本案無須繳納保證金。

紀錄	廠商		會驗人員 (無簽名)	監辦人員 (無簽名)
	代表	專任人員 (無簽名)		
蘇國相 (簽名)	郭國相 (簽名)	郭國相 (簽名)	郭國相 (簽名)	郭國相 (簽名)
協辦人員(無簽名)	本機關監辦人員		上級機關監辦人員 (無簽名)	
(如左欄列)	許自介 (簽名)	陳信善 (簽名)	蔡志敏 (簽名)	蔡志敏 (簽名)

《嗯！好吃》驗收公文

科技部南部科學工業園區管理局 函
 地址：741-47台南市新市區南科三路22號
 聯絡人：蘇政益 科員
 電話：06-5051001 分機2527
 傳真：06-5051005
 電子信箱：chengyi@stsispa.gov.tw

受文者：蔚龍藝術有限公司

發文日期：中華民國103年12月11日
 發文字號：南建字第1030032044號
 類別：普通件
 密等及解密條件或保密期限：
 附件：如主件 (10302034737.PDF) (10302034737.PDF)

主旨：檢送103年12月4日「台南科學工業園區第二期第一階公共藝術設置計畫A案委託創作案」《嗯！好吃》驗收紀錄乙份，請查照。

正本：郭福和
 副本：陳俊偉委員、陳建北委員、蘇志徽委員、蘇信義委員、許自貴委員、蕭瑞端委員、林永壽委員、李國宏委員、陳瑞環委員、主驗人員(賴棋棋科長)、蔚龍藝術有限公司、本局主計室、政風室、建管組(均合附件)

局長授權單位主管執行

file:///C:/eClient/dtd/print.xml 2014/12/12

《嗯！好吃》會議紀錄

科技部南部科學工業園區管理局 驗收紀錄
 日期：103年12月4日(星期四)下午01時00分 廠商名稱：蔚龍藝術有限公司
 案號及契約號：103640002360-8 廠商名稱：蔚龍藝術有限公司
 標的名稱及數量摘要：台南科學工業園區第二期第一階公共藝術設置計畫A案委託創作案-驗收批第一次
 採購金額：未達公告金額 公告金額以上未達查標金額 查標金額以上未達巨額 巨額
 履約期限：103年05月08日至103年11月03日
 完成履約日期：103年11月03日 履約有無逾期 逾期 未逾期
 契約金額：原契約：新台幣1,010,000元整 約變更或加減價次數

【驗收經過】：
 一、本案公共藝術執行小組成員共9員(機關代表及專業類委員)，專業類委員5員(蘇志徽、陳建北、蘇信義、許自貴、蕭瑞端)，本案出席人員：陳建北、蘇志徽、許自貴等3員，符合「公共藝術設置辦法」第23條驗收時應邀請執行小組專業類1/2以上成員協驗之規定。
 二、原驗收如下：
 (一)查驗性及作品尺寸：
 經會同專業類委員現場確認，與計劃書相符，符合契約之規定。
 (二)勸驗程序：已辦理完成並勸驗通過，符合契約之規定。
 (三)民眾參與：已辦理完成，符合契約之規定。

■隱蔽及未抽驗部分概由廠商負責。
以上准予驗收合格。
 【驗收結果】：
與契約、圖說、貨樣規定相符。
與契約、圖說、貨樣規定不符及其情形：
 【改善、拆除、重作、退貨、換貨之期限】：
 【備註】：
是，應退還約保金額 元；否，本案無須約保金額。
是，應繳納保金額 元；否，本案無須繳納保金額。

記錄	代表	專任工程人員	會驗人員(無者免)	主驗人員
蘇政益 (簽章)	陳俊偉 (簽章)	陳建北 (簽章)	蘇志徽 (簽章)	賴棋棋 (簽章)
協驗人員(無者免)	本機關驗收人員		上級機關驗收人員或 投標自辦文書	
郭福和 (簽章)	主計	政風	本機關驗收人員或 投標自辦文書	
	<input checked="" type="checkbox"/> 實地查驗	<input checked="" type="checkbox"/> 實地查驗		
	<input type="checkbox"/> 書面審核	<input type="checkbox"/> 書面審核		
	<input type="checkbox"/> 不參與	<input type="checkbox"/> 不參與		

《桌迷藏》驗收公文

科技部南部科學工業園區管理局 函
 地址：741-47台南市新市區南科三路22號
 聯絡人：蘇政益 科員
 電話：06-5051001 分機2527
 傳真：06-5051005
 電子信箱：chengyi@stsispa.gov.tw

受文者：蔚龍藝術有限公司

發文日期：中華民國103年12月11日
 發文字號：南建字第1030032076號
 類別：普通件
 密等及解密條件或保密期限：
 附件：如主件

主旨：檢送103年12月4日「台南科學工業園區第二期第一階公共藝術設置計畫A案委託創作案」《桌迷藏》驗收紀錄乙份，請查照。

正本：謝德科技大學
 副本：陳俊偉委員、陳建北委員、蘇志徽委員、蘇信義委員、許自貴委員、蕭瑞端委員、林永壽委員、李國宏委員、陳瑞環委員、主驗人員(賴棋棋科長)、蔚龍藝術有限公司、本局主計室、政風室、建管組(均合附件)

局長授權單位主管執行

file:///C:/eClient/dtd/print.xml 2014/12/12

《桌迷藏》會議紀錄

科技部南部科學工業園區管理局 驗收紀錄
 日期：103年12月4日(星期四)下午04時30分 廠商名稱：謝德科技大學
 案號及契約號：103640002360-8 廠商名稱：謝德科技大學
 標的名稱及數量摘要：台南科學工業園區第二期第一階公共藝術設置計畫A案委託創作案-驗收批第一次
 採購金額：未達公告金額 公告金額以上未達查標金額 查標金額以上未達巨額 巨額
 履約期限：103年05月08日至103年11月03日
 完成履約日期：103年11月12日 履約有無逾期 逾期 未逾期
 契約金額：原契約：新台幣2,365,000元整 約變更或加減價次數

【驗收經過】：
 一、本案公共藝術執行小組成員共9員(機關代表及專業類委員)，專業類委員5員(蘇志徽、陳建北、蘇信義、許自貴、蕭瑞端)，本案出席人員：陳建北、蘇志徽、許自貴等3員，符合「公共藝術設置辦法」第23條驗收時應邀請執行小組專業類1/2以上成員協驗之規定。
 二、查驗如下：
 (一)藝術性及作品尺寸：
 經會同專業類委員現場確認，與計劃書相符，符合契約之規定。
 (二)勸驗程序：已辦理完成並勸驗通過，符合契約之規定。
 (三)民眾參與：已辦理完成，符合契約之規定。

■隱蔽及未抽驗部分概由廠商負責。
以上准予驗收合格。
 【驗收結果】：
與契約、圖說、貨樣規定相符。
與契約、圖說、貨樣規定不符及其情形：詳細如表一。
 【改善、拆除、重作、退貨、換貨之期限】：不符事項，廠商應於103年12月11日前改善完畢。
 【備註】：
是，應退還約保金額 元；否，本案無須約保金額。
是，應繳納保金額 元；否，本案無須繳納保金額。

記錄	代表	專任工程人員	會驗人員(無者免)	主驗人員
蘇政益 (簽章)	陳俊偉 (簽章)	陳建北 (簽章)	蘇志徽 (簽章)	賴棋棋 (簽章)
協驗人員(無者免)	本機關驗收人員		上級機關驗收人員或 投標自辦文書	
郭福和 (簽章)	主計	政風	本機關驗收人員或 投標自辦文書	
	<input checked="" type="checkbox"/> 實地查驗	<input checked="" type="checkbox"/> 實地查驗		
	<input type="checkbox"/> 書面審核	<input type="checkbox"/> 書面審核		
	<input type="checkbox"/> 不參與	<input type="checkbox"/> 不參與		

103 年 12 月 4 日第一次驗收會議

《南科之星 GO!GO!GO!》



《勇渡南科》



《嗯！好吃》



《桌迷藏》



103年12月8日第二次驗收會議

103年12月8日第二次驗收會議簽到

「南科台南園區第二期第一階公共藝術設置計畫A案委託創作案」
 第二場次驗收
 協驗人員

全、時間：103年12月8日(星期一)下午03:00-5:00
 承、地點：台南園區

參、驗收作品：
 1. 《融入水鏡》、2. 《煙柳捕蟬 黃昏在後》、
 3. 《動盪巴拿多》、4. 《Yummy! Yummy!》

陳委員 俊偉	
陳委員 建北	陳建北
蘇委員 志敏	蘇志敏
蘇委員 信義	蘇信義
許委員 自奇	許自奇
簡委員 瓊瑤	
林委員 永壽	
蔡委員 國宏	
陳委員 瑞環	
蔚龍藝術有限公司	陳秘書

《Yummy! Yummy!》驗收公文

科技部南部科學工業園區管理局 函
 地址：741 47台南市新市區南科三路22號
 經辦人：蔡政益 科員
 電話：06-5631001 分機2527
 傳真：06-5631005
 電子信箱：chengrinst@sta.gov.tw

受文者：蔚龍藝術有限公司

發文日期：中華民國103年12月12日
 發文字號：南建字第10300321865號
 送別：普通件
 附件及解讀等件或保密期限：
 附件：如主件(10302004762.PDF) (10302004762.PDF)

主旨：檢送103年12月8日「台南科學工業園區第二期第一階公共藝術設置計畫A案委託創作案」《Yummy! Yummy!》驗收紀錄乙份，請查照。

正本：江淑純
 副本：陳俊偉 委員、簡瓊瑤 委員、蔡政益 委員、蘇信義 委員、許自奇 委員、簡瓊瑤 委員、蔡政益 委員、陳瑞環 委員、二級人員(鍾振祥 科員、蔡政益 科員)、蔚龍藝術有限公司、蔡局三對三、沈鳳皇、陳守龍(均含附寄)

局長授權單位主管執行

file:///C:/ccClient/ddd/print.xml 2014/12/15

《Yummy! Yummy!》會議紀錄-1

科技部南部科學工業園區管理局 驗收紀錄 全部/部分
 日期：103年12月8日(星期一)下午04時30分 地點：台南園區

會議及出席名單：103040002360-1 蘇育名 謝江淑純

會議名稱：1.台南科學工業園區第二期第一階公共藝術設置計畫A案委託創作案-驗收第一次-《Yummy! Yummy!》

預期產製：1.本建公普企案 2.公告金額以上承造案總金額 3.核對金額以上未達核額 4.比價
 契約期限：103年05月05日至103年10月31日
 完成後日期：103年10月31日 契約類別：試辦 未結案
 契約金額：原價約：新台幣850,000元整 契約類別：試辦

【驗收經過】：
 一、本案公共藝術執行小組成員共9員(機務代表及專業類委員)，專業類委員有美(蘇志敏、陳建北、蘇信義、許自奇、簡瓊瑤)、承案出席人員：蔡政益、陳建北、蘇信義、許自奇等4員，符合「公共藝術設置辦法」第20條執行小組成員數1/2以上成員編成之規定。
 二、查驗結果如下：
 (一)標物性：
 經會同專業類委員現場確認，設計圖樣相符，符合契約規定。
 (二)點驗程序：已辦理完成非初驗程序，符合契約規定。
 (三)民眾參與：已辦理完成，符合契約規定。

【驗收結果】：
 1. 標物性、圖說、實樣規定相符。
 2. 圖說、圖說、實樣規定不符及其情形：詳附件表一。
 3. 計畫、拆遷、電作、現貨、搬貨之期限：不適用(原屬應於103年12月23日前改善完畢)。
 4. 其他：無。

【其他】：
是，應退還保證金 元；否，本案無須繳納保證金。
是，應收保證金 元；否，本案無須繳納保證金。

紀錄	簽名	會議人員 (無簽名)	出席人員 (無簽名)
蘇育名	江淑純	蔡政益	賴拱鐵
協驗人員(無簽名)	本場副協驗人員	主辦機關人員或 經濟自治之 (無簽名)	
協驗人員(無簽名)	主辦人員 蔡政益	主辦人員 蔡政益	主辦人員 蔡政益

《Yummy! Yummy!》會議紀錄-2

科技部南部科學工業園區管理局 驗收紀錄 (修正) 全部/部分
 日期：103年12月8日(星期一)下午04時30分 地點：台南園區

會議及出席名單：103040002360-1 蘇育名 謝江淑純

會議名稱：1.台南科學工業園區第二期第一階公共藝術設置計畫A案委託創作案-驗收第一次-《Yummy! Yummy!》

【驗收經過】：
 一、本案公共藝術執行小組成員共9員(機務代表及專業類委員)，專業類委員有美(蘇志敏、陳建北、蘇信義、許自奇、簡瓊瑤)、承案出席人員：蔡政益、陳建北、蘇信義、許自奇等4員，符合「公共藝術設置辦法」第20條執行小組成員數1/2以上成員編成之規定。
 二、查驗結果如下：
 (一)標物性：
 經會同專業類委員現場確認，設計圖樣相符，符合契約規定。
 (二)點驗程序：已辦理完成非初驗程序，符合契約規定。
 (三)民眾參與：已辦理完成，符合契約規定。

【驗收結果】：
 1. 標物性、圖說、實樣規定不符及其情形：
 1. 專用作品之姓名印(正體造像物)無光澤感，請改善。
 2. 專用作品之海苔壽司(雙電箱種)黏附度不足，請改善。
 以下空白。

《勁量巴爹力》驗收公文

頁 1/1

科技部南部科學工業園區管理局 函

地址：741-47台南市南區南科二路22號
聯絡人：程政量 科員
電話：06-3051801 分機2527
傳真：06-3051805
電子信箱：chengyih@sisipa.gov.tw

受文者：爵龍藝術有限公司

發文日期：中華民國103年12月12日

發文字號：南區字第103002184號

類別：管理類

簽等及辦理條件保證期限：

附件：如主旨(1030204761.PDF) (1030204761.PDF)

主旨：檢送103年12月8日「台南科學工業園區第二期第一階公共藝術設置計畫A案委託創作案」《勁量巴爹力》驗收紀錄乙份，請查照。

正本：東方藝術財團法人東方藝術學院

副本：侯德榮 委員、陳冠廷 委員、蔡志強 委員、張信義 委員、許自賢 委員、黃理宏 委員、林啟泰 委員、李慶雲 委員、陳永澤 委員、王福人 委員(精誠設計案)、爵龍藝術有限公司、本局三計畫、政發室、總管室(局合辦)

局長授權單位主管決行

file:///C:/e/Client/dtd/prin.xml

2014/12/15

《勁量巴爹力》會議紀錄-1

科技部南部科學工業園區管理局 驗收紀錄 全部 部分

日期：103年12月8日(星期一) 下午04時00分 地點：台南園區

案號及契約號：1030400228B-4 廠商名稱：東方藝術財團法人東方藝術學院

標的詳細說明：台南科學工業園區第二期第一階公共藝術設置計畫A案委託創作案《勁量巴爹力》 驗收批次：第一次

標的金額：未達公告金額 公告金額以上未達定標金額 定標金額以上未達區標 區標

契約期限：103年05月05日至103年10月31日

完成日期：103年10月31日 逾期有無逾期 逾期 未逾期

契約金額：兩期約：新台幣1,100,000元整 契約變更及追加金額：

驗收經過：

- 本案公共藝術執行小組成員共9員(機關代表及專家評委員)，專家評委員5員(蔡志強、陳冠廷、張信義、許自賢、黃理宏)，本案出席人員：蔡志強、陳冠廷、張信義、許自賢等5員，符合「公共藝術設置辦法」第23條驗收時應出席執行小組專家評委員1/2以上成員出席之規定。
- 查驗程序如下：
 - 進行驗收。
 - 經會同專家評委員現場驗收，與執行小組相符，符合契約規定。
 - 驗收程序：已辦理完成且無缺憾，符合契約規定。
 - 決議事項：已辦理完成，符合契約規定。

符合規定且無缺憾部分由承商負責。
以上未予驗收合格。

驗收結果：

與契約、圖說、實地規定相符。
與契約、圖說、實地規定不符及其情形：掛牌錯誤一。

[修正、新增、塗改、填寫之期限]：自103年12月15日前改善完畢。

[備註]：
1. 是，無須處分保證金。 否，本案在展的保證金。
2. 是，為繳保固保證金。 否，本案無須保固保證金。

紀錄	代表	廠商人員	會驗人員	主驗人員
蘇碩華	侯德榮	陳冠廷	蔡志強	張信義
(5-1)	(5-1)	(5-1)	(5-1)	(5-1)
協收人員(無者免)	本機關評驗人員	主評	技評	主驗人員簽名(無者免)
(無)	王評	技評	主驗人員簽名(無者免)	
	<input type="checkbox"/> 不備註： <input type="checkbox"/> 有備註： <input type="checkbox"/> 有備註：	3元訂	張信義	
			張信義	

《勁量巴爹力》會議紀錄-2

科技部南部科學工業園區管理局 驗收紀錄 (配合一) 全部 部分

日期：103年12月8日(星期一) 下午04時00分 地點：台南園區

案號及契約號：1030400228B-4 廠商名稱：東方藝術財團法人東方藝術學院

標的詳細說明：台南科學工業園區第二期第一階公共藝術設置計畫A案委託創作案《勁量巴爹力》 驗收批次：第一次

驗收經過：

- 與契約、圖說、實地規定不符及其情形：
 - 50%面積處有凹陷情形，請改善。

以下空白

《螻螂捕蟬 黃雀在後》驗收公文

科技部南部科學工業園區管理局 函
 地址：741-47台南市新市區南科三路22號
 聯絡人：蘇政雄 科員
 電話：06-5031001 分機2327
 傳真：06-5031005
 電子信箱：chengy1@stipa.gov.tw

受文者：蔚龍藝術有限公司

發文日期：中華民國103年12月12日
 發文字號：南建字第1030032180號
 類別：普通件
 附件：如正頁 (10302004760.PDF) (10302004760.PDF)

主旨：檢送103年12月8日「台南科學工業園區第二期第一階公共藝術設置計畫A案委託創作案」《螻螂捕蟬 黃雀在後》驗收紀錄乙份，請查照。

正本： 東方學校財團法人東方設計學院
 副本： 陳建良 委員、徐建忠 委員、蘇志強 委員、孫信忠 委員、許自華 委員、黃建隆 委員、林文堂 委員、李國華 委員、陳忠理 委員、主驗人員：賴振欽 科員、蔚龍藝術有限公司、本局工務課、政風室、建管處(均含附件)

局長授權單位主管執行

file:///C:/Users/abdipin/... 2014/12/15

《螻螂捕蟬 黃雀在後》會議紀錄

科技部南部科學工業園區管理局 驗收紀錄
 日期：103年12月08日(星期一)下午03時30分 地點：台南區區
 案號及契約號：10304002309-3 廠商名稱：東方學校財團法人東方設計學院

「台南科學工業園區第二期第一階公共藝術設置計畫A案委託創作案」《螻螂捕蟬 黃雀在後》 驗收紀錄表

檢 查 類 別： 未達公告金額 公告金額以上未達登錄金額 登錄金額以上未達巨額 巨額

規 劃 期 限： 103年05月05日至103年10月31日

完 成 履 約 日 期： 103年10月31日 履約存查進度： 逾期 未逾期

契約金額： 原契約：新台幣 850,000元整 契約變更及追加金額

【驗收經過】：
 一、本案公共藝術執行小組成員共9員(機關代表及專家評審委員)、專案評審委員5員(蘇志強、陳建忠、孫信忠、許自華、黃建隆)、本案出席人員：蘇志強、陳建忠、孫信忠、許自華等4員，符合「公共藝術設置辦法」第23條驗收時應邀請執行小組專家委員2/3以上成員出席之規定。
 二、查驗部分如下：
 (一)程序性：
 1. 經會同專家評審委員現場確認，與計劃書相符，符合契約之規定。
 2. (二)動線程序：已辦理完成並動線通過，符合契約之規定。
 3. (三)民眾參與：已辦理完成，符合契約之規定。

■ 驗收及未抽驗部分概由廠商負責。
 ■ 以上簽字後即合格。

【驗收結果】：
 與契約、圖說、實際規定相符。
 與契約、圖說、實際規定不符及其情形：
 [改善、補給、重作、退貨、換貨之期限]：
 【備註】：
 是，應退還約款總金額： 元； 否，本案無須約款退還。
 是，應繳保固保證金： 元； 否，本案無須繳納保固保證金。

職稱	廠商		主辦人員 (簽章/章)	主驗人員
	代表 (簽章/章)	專任工程人員 (簽章/章)		
	蘇政雄	陳建良		賴振欽
驗收人員(簽章/章)		主辦評驗人員		主辦評驗人員簽章/章
	(加) 蘇政雄		許自華	黃建隆

file:///C:/Users/abdipin/... 2014/12/15

《鯨入水鏡》驗收公文

科技部南部科學工業園區管理局 函
 地址：741-47台南市新市區南科三路22號
 聯絡人：蘇政雄 科員
 電話：06-5031001 分機2327
 傳真：06-5031005
 電子信箱：chengy1@stipa.gov.tw

受文者：蔚龍藝術有限公司

發文日期：中華民國103年12月12日
 發文字號：南建字第1030032179號
 類別：普通件
 附件：如正頁 (10302004759.PDF) (10302004759.PDF)

主旨：檢送103年12月8日「台南科學工業園區第二期第一階公共藝術設置計畫A案委託創作案」《鯨入水鏡》驗收紀錄乙份，請查照。

正本： 東方學校財團法人東方設計學院
 副本： 陳建良 委員、徐建忠 委員、蘇志強 委員、孫信忠 委員、許自華 委員、黃建隆 委員、林文堂 委員、李國華 委員、陳忠理 委員、主驗人員：賴振欽 科員、蔚龍藝術有限公司、本局工務課、政風室、建管處(均含附件)

局長授權單位主管執行

file:///C:/Users/abdipin/... 2014/12/15

《鯨入水鏡》會議紀錄

科技部南部科學工業園區管理局 驗收紀錄
 日期：103年12月08日(星期一)下午03時00分 地點：台南區區
 案號及契約號：10304002309-3 廠商名稱：東方學校財團法人東方設計學院

「台南科學工業園區第二期第一階公共藝術設置計畫A案委託創作案」《鯨入水鏡》 驗收紀錄表

檢 查 類 別： 未達公告金額 公告金額以上未達登錄金額 登錄金額以上未達巨額 巨額

規 劃 期 限： 103年05月05日至103年10月31日

完 成 履 約 日 期： 103年11月28日 履約存查進度： 逾期 未逾期

契約金額： 原契約：新台幣 3,000,000元整 契約變更及追加金額

【驗收經過】：
 一、本案公共藝術執行小組成員共9員(機關代表及專家評審委員)、專案評審委員5員(蘇志強、陳建忠、孫信忠、許自華、黃建隆)、本案出席人員：蘇志強、陳建忠、孫信忠、許自華等4員，符合「公共藝術設置辦法」第23條驗收時應邀請執行小組專家委員2/3以上成員出席之規定。
 二、查驗部分如下：
 (一)程序性：
 1. 經會同專家評審委員現場確認，與計劃書相符，符合契約之規定。
 2. (二)動線程序：已辦理完成並動線通過，符合契約之規定。
 3. (三)民眾參與：已辦理完成，符合契約之規定。

■ 驗收及未抽驗部分概由廠商負責。
 ■ 以上簽字後即合格。

【驗收結果】：
 與契約、圖說、實際規定相符。
 與契約、圖說、實際規定不符及其情形：
 [改善、補給、重作、退貨、換貨之期限]：
 【備註】：
 是，應退還約款總金額： 元； 否，本案無須約款退還。
 是，應繳保固保證金： 元； 否，本案無須繳納保固保證金。

職稱	廠商		主辦人員 (簽章/章)	主驗人員
	代表 (簽章/章)	專任工程人員 (簽章/章)		
	蘇政雄	陳建良		賴振欽
驗收人員(簽章/章)		主辦評驗人員		主辦評驗人員簽章/章
	(加) 蘇政雄		許自華	黃建隆

file:///C:/Users/abdipin/... 2014/12/15

103 年 12 月 8 日第二次驗收會議

《Yummy! Yummy!》



《勁量巴爹力》



《螳螂捕蟬 黃雀在後》

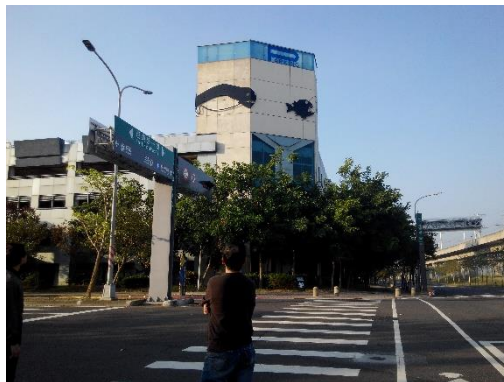

《鯨入水鏡》



公文及會議紀錄

《勁量巴爹力》會議公文

科技部南部科學工業園區管理局 函
 地址：741-47台南市新市區南科三路22號
 聯絡人：蘇政益 科員
 電話：06-5051001 分機2527
 傳真：06-5051005
 電子信箱：chengyi@ststipa.gov.tw

受文者：蔚龍藝術有限公司

發文日期：中華民國104年01月21日
 發文字號：南建字第1040001883號

連別：普通件
 密等及解密條件或保密期限：
 附件：如主旨 (104D2000285.PDF) (104D2000285.PDF)

主旨：檢送103年12月23日「台南科學工業園區第二期第一階公共藝術設置計畫A案委託創作案」《勁量巴爹力》驗收紀錄(複驗)乙份，請查照。

正本：東方學校財團法人東方設計學院
 副本：陳俊偉委員、陳建北委員、林志徽委員、蘇信義委員、許自齊委員、蕭瓊瑛委員、林永壽委員、李國宏委員、陳昭耀委員、主驗人員(賴棟銀科長)、蔚龍藝術有限公司、本局主計室、政風室、建管組(均含附件)

局長授權單位主管執行

file:///C:/eClient/dtd/print.xml

2015/1/21

《勁量巴爹力》會議紀錄

科技部南部科學工業園區管理局 驗收紀錄(複驗) ■全部/□部分

日期：103年12月23日(星期二)上午10時30分 地點：台南園區

案號及契約號	103640D02360-4	廠商名稱	東方學校財團法人東方設計學院
標的名稱及數量摘要	「台南科學工業園區第二期第一階公共藝術設置計畫A案委託創作案-勁量巴爹力」		
採購金額	<input type="checkbox"/> 未達公告金額 <input checked="" type="checkbox"/> 公告金額以上未達查核金額 <input type="checkbox"/> 查核金額以上未達巨額 <input type="checkbox"/> 巨額	驗收批次	第一次
履約期限	103年05月05日至103年10月31日		
完成履約日期	103年10月31日	履約有無逾期	<input type="checkbox"/> 逾期 <input checked="" type="checkbox"/> 未逾期
契約金額	原契約：新台幣1,100,000元整	契約變更或加減價款	

【驗收經過】：
 一、於103年12月23日辦理「台南科學工業園區第二期第一階公共藝術設置計畫A案委託創作案-勁量巴爹力」驗收缺失改善後複查作業。
 二、查驗部分如下：
 50%面板處有凹陷情形，已改善完成。(詳附件1)

■隱蔽及未抽驗部分概由廠商負責。
 ■以上准予驗收合格。
 【驗收結果】：
 ■與契約、圖說、貨樣規定相符。
與契約、圖說、貨樣規定不符及其情形：
 【改善、拆除、重作、退貨、換貨之期限】：
 【備註】：
是，應退還保證金_____元；否，本案無須退還保證金。
是，應繳保固保證金_____元；否，本案無須繳納保固保證金。

記錄	廠商	會驗人員	主驗人員
蘇政益 (簽章)	陳昭耀 (簽章) (非專業技師簽章)	賴棟銀 (簽章)	賴棟銀 (簽章)
協驗人員(無者免)		本機關監驗人員	
陳昭耀 (簽章)		主計 政風 王香竹 陳昭耀 (簽章)	上級機關監驗人員或 授權自辦文號 (本機關技師簽章免)
□實地監驗： □書面審核： □不派員：		□實地監驗： □書面審核： □不派員：	

《桌迷藏》會議公文

科技部南部科學工業園區管理局 函
 地址：741-47台南市新市區南科三路22號
 聯絡人：蘇政益 科員
 電話：06-5051001 分機2527
 傳真：06-5051005
 電子信箱：chengyi@ststipa.gov.tw

受文者：蔚龍藝術有限公司

發文日期：中華民國104年1月20日
 發文字號：南建字第1040001803號

連別：普通件
 密等及解密條件或保密期限：
 附件：如主旨 (104D2000268.PDF) (104D2000268.PDF)

主旨：檢送103年12月23日「台南科學工業園區第二期第一階公共藝術設置計畫A案委託創作案」《桌迷藏》驗收紀錄(複驗)乙份，請查照。

正本：樹德科技大學
 副本：陳俊偉委員、陳建北委員、林志徽委員、蘇信義委員、許自齊委員、蕭瓊瑛委員、林永壽委員、李國宏委員、陳昭耀委員、主驗人員(賴棟銀科長)、蔚龍藝術有限公司、本局主計室、政風室、建管組(均含附件)

局長授權單位主管執行

file:///C:/eClient/dtd/print.xml

2015/1/20

《桌迷藏》會議紀錄

科技部南部科學工業園區管理局 驗收紀錄(複驗) ■全部/□部分

日期：103年12月23日(星期二)上午10時00分 地點：台南園區

案號及契約號	103640D02360-8	廠商名稱	樹德科技大學
標的名稱及數量摘要	「台南科學工業園區第二期第一階公共藝術設置計畫A案委託創作案-桌迷藏」		
採購金額	<input type="checkbox"/> 未達公告金額 <input checked="" type="checkbox"/> 公告金額以上未達查核金額 <input type="checkbox"/> 查核金額以上未達巨額 <input type="checkbox"/> 巨額	驗收批次	第一次
履約期限	103年05月08日至103年11月03日		
完成履約日期	103年11月12日	履約有無逾期	<input checked="" type="checkbox"/> 逾期 <input type="checkbox"/> 未逾期
契約金額	原契約：新台幣2,365,000元整	契約變更或加減價款	

【驗收經過】：
 一、於103年12月23日辦理「台南科學工業園區第二期第一階公共藝術設置計畫A案委託創作案-桌迷藏」驗收缺失改善後複查作業。
 二、查驗部分如下：
 (一)建築物牆面(公共藝術作品：貓附近)有鑽孔未修補，已改善完成。(詳附件1)
 (二)公共藝術作品：貓，身體中間處之鋁板銹蝕有縫隙，已改善完成。(詳附件2)

■隱蔽及未抽驗部分概由廠商負責。
 ■以上准予驗收合格。
 【驗收結果】：
 ■與契約、圖說、貨樣規定相符。
與契約、圖說、貨樣規定不符及其情形：
 【改善、拆除、重作、退貨、換貨之期限】：
 【備註】：
是，應退還保證金_____元；否，本案無須退還保證金。
是，應繳保固保證金_____元；否，本案無須繳納保固保證金。

記錄	廠商	會驗人員	主驗人員
蘇政益 (簽章)	陳昭耀 (簽章) (非專業技師簽章)	賴棟銀 (簽章)	賴棟銀 (簽章)
協驗人員(無者免)		本機關監驗人員	
陳昭耀 (簽章)		主計 政風 陳佳恩 陳昭耀 (簽章)	上級機關監驗人員或 授權自辦文號 (本機關技師簽章免)
□實地監驗： □書面審核： □不派員：		□實地監驗： □書面審核： □不派員：	

《Yummy! Yummy!》會議公文

副本

傳 真：
保存年限：

科技部南部科學工業園區管理局 函

地址：741-47 台南市新市區南科三路 22 號
聯絡人：蔣政儀 科員
電話：(06-5051001) 分機 2327
傳真：06-5051005
電子郵件：chenyi@stisipa.gov.tw

103 內-張時辦號

蔚龍藝術有限公司

台北市大同區迪化街一段 127 號

受文者：蔚龍藝術有限公司

發文日期：中華民國 103 年 12 月 23 日

發文字號：南建字第 1040001014 號

類別：

密等及解密條件或保密期限：普通

附件：如主目

主旨：檢送 103 年 12 月 23 日「台南科學工業園區第二期第一階公共

藝術設置計畫 A 案委託創作案」《Yummy! Yummy!》驗收紀錄

(複驗) 乙份，請 查照。

正本：以備查

副本：稽收科委員、陳建北委員、蘇志傑委員、蘇信義委員、許自營委員、蕭瓊瑞委員、林永岳委員、李國宏委員、陳瑞環委員、主驗人員(賴煥煥 科長)、蔚龍藝術有限公司、本局主計室、政風室、建管組(均含附件)

局長林威呈
本署依法辦理各項規定
依據單位主管簽決

科技部南部科學工業園區管理局公文用紙第 1 頁 共 1 頁

《Yummy! Yummy!》會議紀錄

科技部南部科學工業園區管理局 驗收紀錄(複驗) 全部(門)部分

日期：103 年 12 月 23 日(星期三)上午 11 時 00 分

標案及契約號：103040023001

廠商名稱：江威儀

地點：台南園區

標的名稱及數量：台南科學工業園區第二期第一階

公共藝術設置計畫 A 案委託創作案《Yummy! Yummy!》

驗收批次：第一次

採購金額：未達公告金額 公告金額以上未達登錄金額 登錄金額以上未達登錄 巨額

簽約日期：103 年 05 月 05 日至 103 年 10 月 31 日

完成日期：103 年 10 月 31 日

契約金額：原契約：新台幣 990,000 元整

契約變更金額：未逾額 逾額

驗收經過：

一、於 103 年 12 月 23 日辦理「台南科學工業園區第二期第一階公共藝術設置計畫 A 案委託創作案」《Yummy! Yummy!》驗收驗收改善後複驗作業。

二、查驗部分如下：

(一) 委訂作品之繪畫類(立體造型物)無光澤感，已改善完成。(詳附件 1)

(二) 委訂作品之海苔壽司(雙電氣爐)轉軸度不足，已改善完成。(詳附件 2)

備註及未抽驗部分概由廠商負責。

以上准予驗收合格。

【驗收結果】：

與契約、圖說、實樣規定相符。

與契約、圖說、實樣規定不符及其情形：

【改善、拆除、重作、退貨、換貨之期限】：

【備註】：

是，應退還的保證金 元； 否，本署無須約保證金。

是，應繳保證金 元； 否，本署無須繳納保證金。

記錄	代表	廠商	驗收人員	主驗人員
	蔣政儀 (科員)	江威儀 (負責人)	蕭瓊瑞 (科員)	賴煥煥 (科長)
協驗人員(無者免)		主計	政風	上級機關驗收人員或 設備管理人員
	蔣政儀 (科員)	江威儀 (負責人)	蕭瓊瑞 (科員)	賴煥煥 (科長)

協驗人員(無者免)

主計

政風

上級機關驗收人員或
設備管理人員

103 年 12 月 23 日複驗會議照片

《勁量巴爹力》



《桌迷藏》

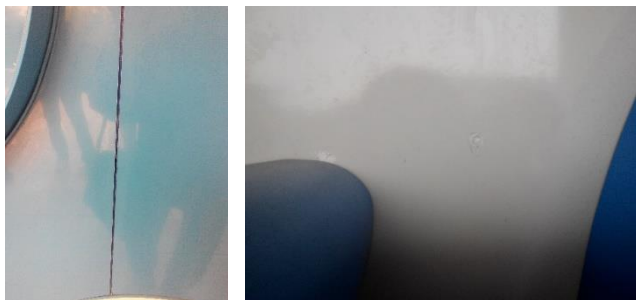

《Yummy! Yummy!》



肆、民眾參與紀錄

一、「來電一下!!! 台南科學園區『創意方案』徵選」活動

本案於委託創作前，先行辦理「來電一下!!! 台南科學園區『創意方案』徵選」活動，分別針對一般大眾及五所南部大專院校徵選創意提案，總計收到一般大眾 197 件作品及大專院校 54 件，總計 251 件作品。經評選後，擇定其中 8 件作品/藝術家，提送本案執行小組會議確認，成為本案委託創作藝術家。

1.活動流程

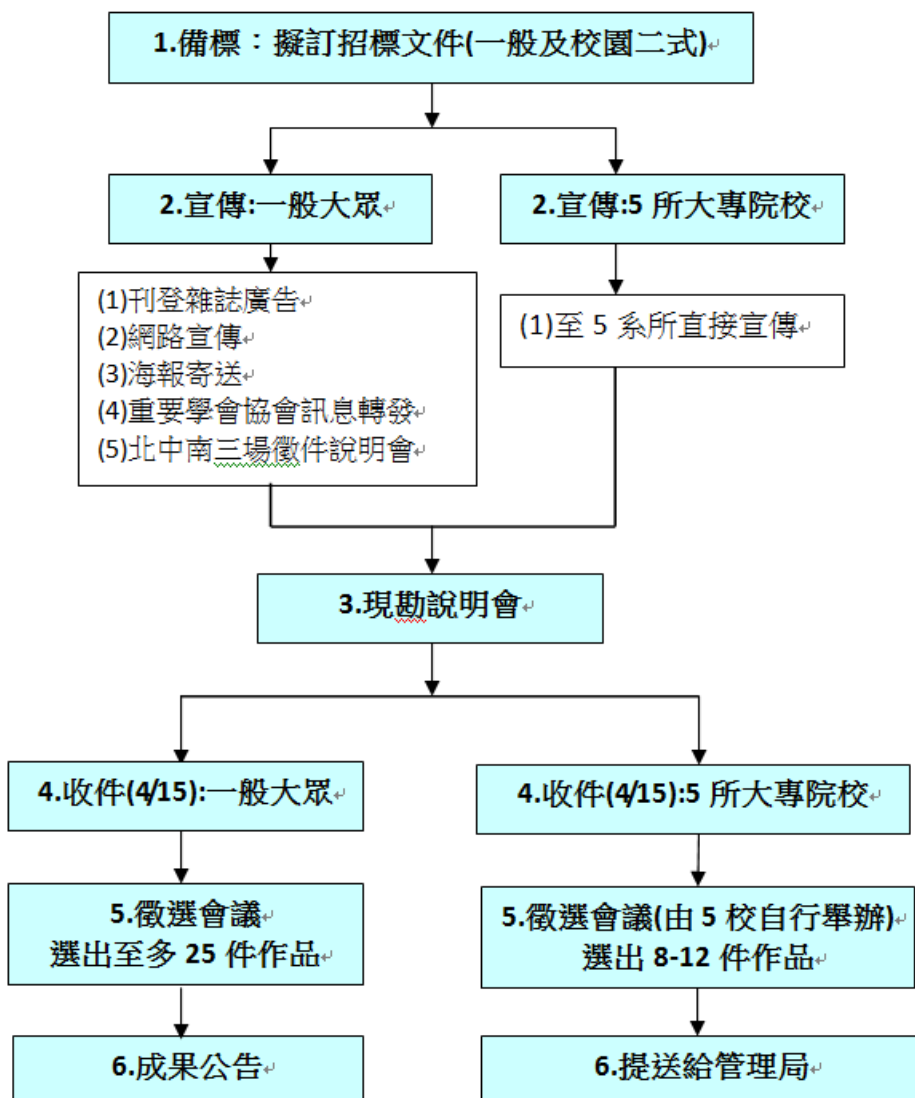

2.徵選方式說明

(1)一般大眾

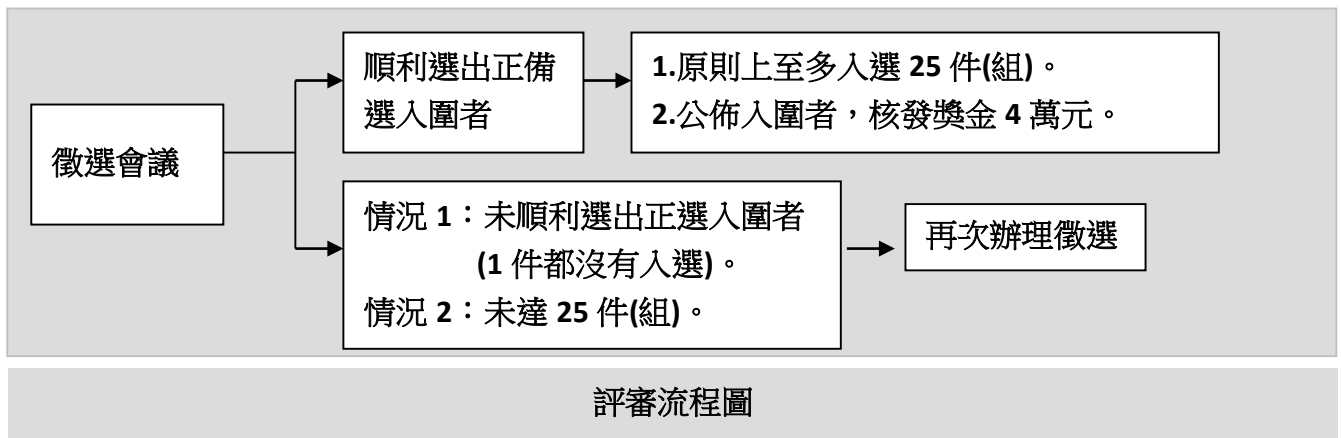

(2)大專院校

1.徵選流程

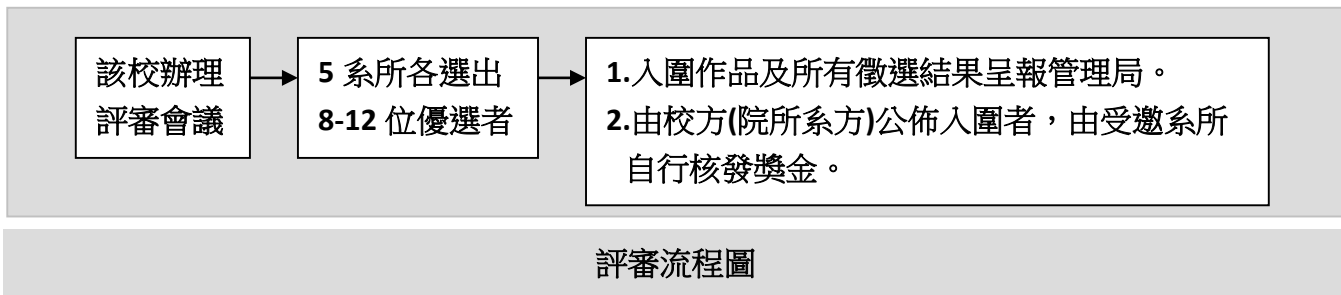

3.宣傳計畫&成果

3.1.雜誌廣告

(1)藝術類雜誌：藝術家

(2)設計類刊物：破週報廣告(週刊，連續四星期刊登徵件訊息)。

雜誌廣告刊登-藝術家 2013年3月刊 第454期

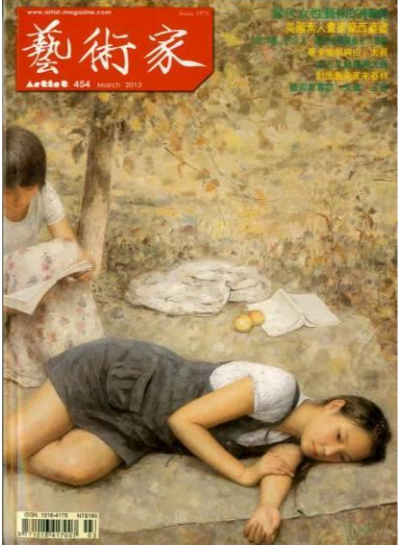

來電一下!
台南科學園區「創意方案」公開徵選

台南科學工業區區內的綠洲兩區是本案區最早的人口及各項行政服務地區，可視為高品質內向「老城區」。為使台南科學園區發展更具多元活潑的可能性，本次徵件歡迎各界優秀、有創意的藝術家們共襄盛舉，以「創意」為主題，提出您最具持久性之一項或多項作品，其作品具出奇不勝、會心一笑或令人驚異之特性。

一、創作方向

- (一)以「創意」做為「南科未來性」的引導。
- (二)以「創新」做為串連元素及發展主軸，藉由不同的藝術手法與環境結合而呈現之。
- (三)作品形式、題材、尺寸及件數皆不限。
- (四)每件(組)方案由藝術家提出所需設置費用。
- (五)設置點在老城區，位置可任選，鼓勵與環境建築設施結合思考，期望以具體的影響及更具創意的思維思考老城區再發展的課題。

二、徵選及獎勵方式

- (一)以藝術家提出之方案「創作計畫書」評選，一階段評選。
- (二)本次徵選至多選出25件，入選者可獲「創作獎金」。
- (三)所有參選作品皆將納入未來南科公共藝術計畫中評估設置。

三、實施地點說明會

102年3月20日(三)下午2時30分於南科管理局舉行。(地址詳下)

四、收件時間及地點

- (一)收件時間：102年4月15日(週一)17時止。
- (二)收件地址：74147 臺南市新市區南科三路22號(南科管理局)

詳情請至「文化部公共藝術」或「2013台南科學工業區計畫」查詢。

主辦單位：台南科學工業區區管理處
承辦單位：蔚藍藝術有限公司
聯絡人：陳行智(電話：06-6055-0818/2139)
蔚藍藝術 與藍天小組(02-2376-6576/4)

破週報廣告刊登-3/15~4/14 刊登四篇



09 POTS CHOICES

10 POTS CHOICES

08 POTS CHOICES

08 POTS CHOICES

3.2.網路

- (1)2012 南科藝術季最新消息公告。
- (2)文化部公共藝術官網徵件訊息公告。
- (3)EDM 製作，廣為發送。
- (4)台南市政府文化局網站。
- (5)五系所學校網站。

(1) 2012 南科藝術季最新消息公告。



(2) 文化部公共藝術官網徵件訊息公告。



(3) EDM 發送



(4)台南市政府文化局網站。

臺南市政府文化局
Cultural Affairs Bureau, Tainan City Government

藝文特區 主題活動 臺南行旅 文化資產 社區總體營造

南科“創意徵件”方案競賽，四萬塊獎金等你拿!!

你有好多天馬行空的靈感嗎?
想讓你的創意實現出來嗎?
想得到四萬塊獎金嗎?

南科創意徵件活動開跑了!!!!

收件截止日期102年4月15日
收件地點：台南市新市區南科三路22號(南科管理局)

詳細資訊請上公共藝術官方網站查詢下載!!
<http://publicart.moc.gov.tw/announcement/view.php?id=2006>

連結網址：<http://publicart.moc.gov.tw/announcement/view.php?id=2006>

(5)五系所學校網站及官方 FB

國立成功大學建築學系
Department of Architecture
National Cheng Kung University

來電一下!!! 台南科學園區「創意方案」

facebook

南德科技大學 視覺傳達設計... 動態時報 現在

真愛家分享了1 個連結 - 約於 1 分鐘前 轉

你有好多天馬行空的靈感嗎?
想讓你的創意實現出來嗎?
想得到四萬塊獎金嗎?

南科創意徵件活動開跑了!!!!

收件截止日期102年4月15日
收件地點：台南市新市區南科三路22號(南科管理局)

詳細資訊請上公共藝術官方網站查詢!!
<http://publicart.moc.gov.tw/announcement/view.php?id=2006>

公共藝術-公告-台南科學園區「創意方案」徵選
publicart.moc.gov.tw

台南科學園區「創意方案」徵選-文化局公共藝術網際網路平台，提供公共藝術設計徵件公告，展現藝術師專業資料與公共藝術計畫管理系統。

讚 留言 分享

3.3.海報寄送

發送全國各藝文單位及大專院校相關系所。



3.4.重要學會協會訊息轉發

高雄建築師公會網站

台南科學園區「創意方案」徵選說明會3/13(三)下午兩點半在20號會議室

3.5.徵件公開說明會

北中南三場徵件說明會

(1)台北市：台北當代藝術館 (約 50 人參加)



(2)高雄市：豆皮藝文咖啡館 (約 10 人參加)



(3)台中市：20 號倉庫 (約 70 人參加)



3.6.大專院校

直接至五院所系辦等教室宣傳。

樹德科技大學



成功大學



(二)一般大眾入選 23 件作品

(3) 設計圖說

材質：
鯨魚身體：PVC 透明貼紙，防水單面透視膜/透視貼
鯨魚尾巴：FRP 玻璃纖維強化塑膠

數量：一式

尺寸：
鯨魚身體：L1200 * W400 (cm)(約 3,000 吋)
鯨魚尾巴：L600 * W500 * H600 (cm)

窗戶大樣圖

尾巴施作大樣圖

FRP 玻璃纖維
強化塑膠
鋼件(骨架)
水泥(基面)

橫觀圖

一輪

編號	廠商	備註	經費	材質	
M010	林沂品	《鯨入水鏡》	合格	70萬	鯨身：PVC透明貼紙，防水單面透視膜/透視貼 鯨尾：FRP玻璃纖維強化塑膠

<作品設計圖>

變電箱彩繪
依方形變電箱做變化，用創意帶來最 Yummy 的點心!

夾心餅乾
油漆彩繪
突出部分將以玻璃纖維製作

風皮花卷可
油漆彩繪

藍魚卵壽司
油漆彩繪
突出部分將以玻璃纖維製作

牛奶
油漆彩繪
突出部分將以玻璃纖維製作

草莓蛋糕
油漆彩繪
突出部分將以玻璃纖維製作

壽司上的卵改為手繪，並增加實物卵於地

牛奶盒上方改為彩繪，取下蓋子放至地上

蛋糕上平面彩繪，草莓取下並增加叉子

一輪

編號	廠商	備註	經費	材質	
M014	江威儒	《Yummy! Yummy!》	合格	30萬	油漆彩繪 突出部分將以玻璃纖維製作

● 作品設置完成示意圖



● 作品設置前現況



編號	廠商	《勇渡南科》	備註	經費	材質
S077	郭國相		合格	150萬	不鏽鋼/彩繪烤漆/不銹鋼鏡面處理

一輪



南科小尖兵還肩負著在科技的紅海、藍海中衝鋒陷陣的重要使命。不管對手是強大的“三星 Samsung”或者是“蘋果 Apple”，南科小尖兵也毫無畏懼吃它個片甲不留。



一輪

編號	廠商	《恩！好吃》	備註	經費	材質
S093	郭國相		合格	98萬	

● 作品設置後



一輪

編號	廠商	《南科之星 Go! Go!》	備註	經費	材質
M015	郭國相		合格	138萬	不鏽鋼/強化玻璃/鋼骨/版金/玻璃/LED照明



二輪

編號	廠商	《QK- MAN》	備註	經費	材質
S048	劉光盛		合格	40萬	FRP玻璃纖維/FRP塗料/鋼構材料

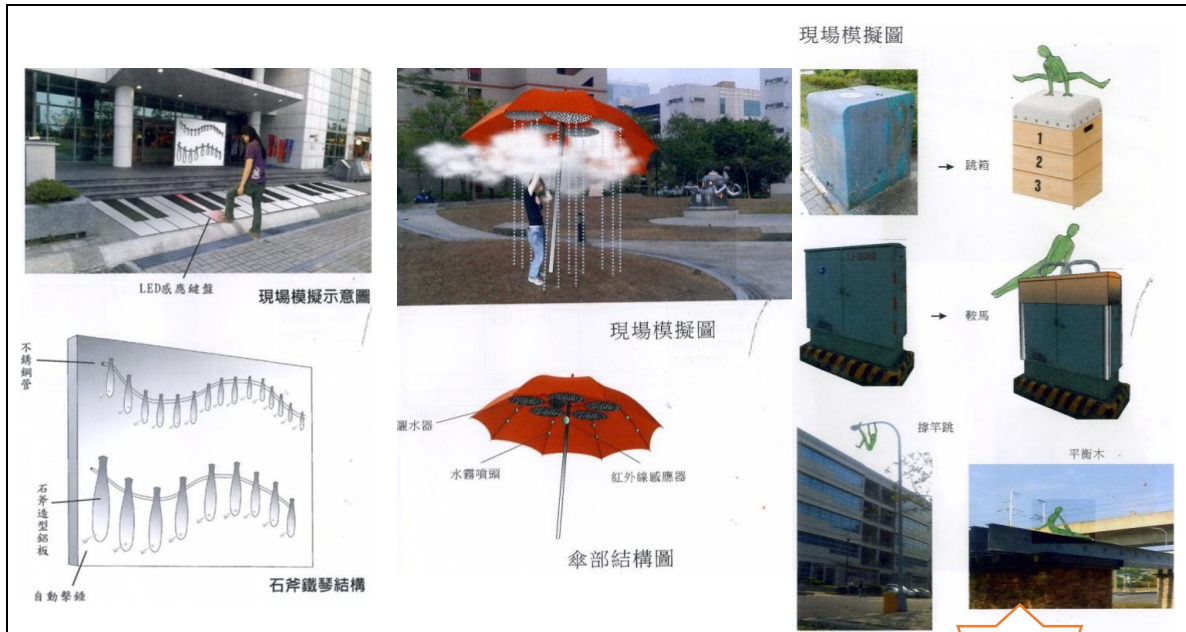

編號	廠商	備註	經費	材質	
O001	蕭聖健	《踩想歷史的聲音 -南科石斧琴、陰 晴不定-我的雨傘 會下雨、我要動一 動》	合格	650萬	LED感應 鍵盤/不鏽 鋼管/鋁板/ 自動擊錘 不鏽鋼管/ 紅外線感 應器/水霧 噴頭/灑水 器

二輪



二輪

編號	廠商	備註	經費	材質	
P004	劉光盛	《勁量巴爹力》	合格	30萬	防水漆/PVC防 水貼紙/LED燈

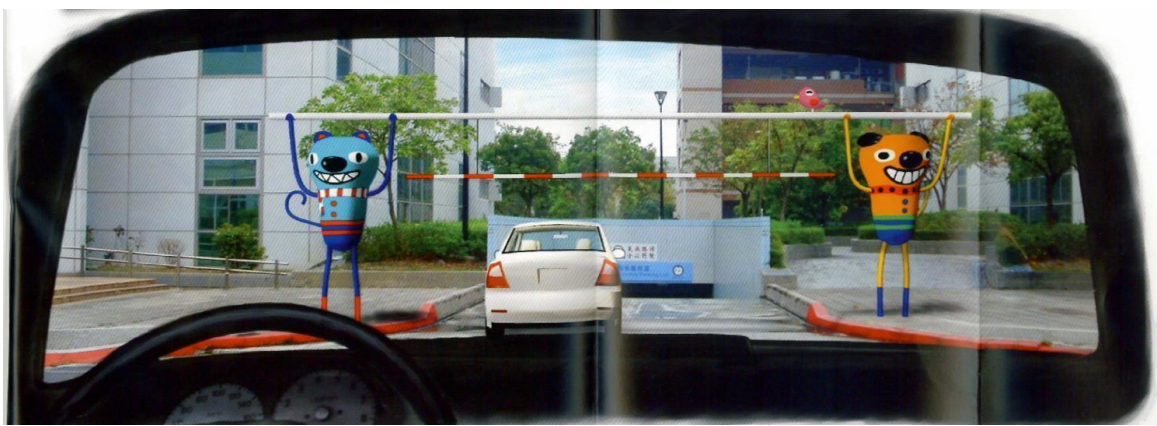

二輪

編號	廠商		備註	經費	材質
S035	魏成富建築師事務所	《快樂的一天》	合格	496,860元	不鏽鋼管/鋁管噴耐 候烤漆/玻璃纖維/ 混凝土



以遊戲性的方式舒緩原先因限時停車所產生的急迫焦慮情緒，透過公共藝術的包裝呈現另一種令人莞爾的趣味效果。

二輪入

編號	廠商		備註	經費	材質
S084	許宗傑	《Parking-Man》	合格	280萬	LED發光二極體/聚 碳酸酯



二輪

編號	廠商	備註	經費	材質
S100	陳淑貞	《不是壞球不上場》 合格	2,234,400元	

日間模擬圖



夜間模擬圖



二輪

編號	廠商	備註	經費	材質
M002	林沂品	《螳螂捕蟬黃雀在後》 合格	71萬	不鏽鋼材/LED燈

■ 作品模擬圖 C



■ 作品模擬圖



■ 作品模擬圖 B



■ 作品模擬圖



二輪

編號	廠商	備註	經費	材質		
O003	林奐廷	《南科水果電、天外飛來一瓶、吹電風》	合格	2,467,250元	木材/不鏽鋼/耐候性彩繪塗料/現地造型水泥墩	不鏽鋼/耐候性彩繪塗料 現地造型路燈



二輪

編號	廠商	備註	經費	材質	
P005	陳振誠	《達達主義》	合格	50萬	FRP玻璃纖維



二輪

編號	廠商	備註	經費	材質	
P010	郭文昌	《南科小精靈》	合格	39萬1千元	鐵件/高溫塗料/紫外線塗料

四、基地說明

日間模擬圖

(2) 模擬示意圖

【南科急急棒】

材質：不鏽鋼材、FRP、環保水性塗料、透明玻璃、LED燈
數量：一式

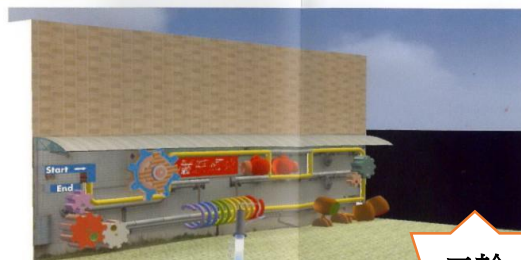

二輪

編號	廠商	備註	經費	材質	
M005	陳振誠	《南科急急棒》	合格	65萬	不鏽鋼材/FRP/環保水性塗料/透明玻璃/LED燈

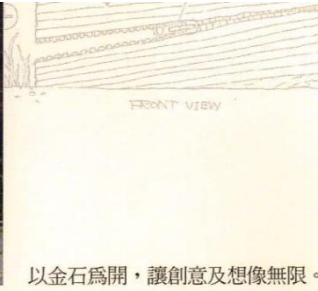

以金石為開，讓創意及想像無限。



二輪

編號	廠商	《金石為開》	備註	經費	材質
S076	蔡耀宇		合格	1,182,300元	



二輪

編號	廠商	《糖果馬》	備註	經費	材質
S028	何采柔		合格	685,440	玻璃鋼纖維

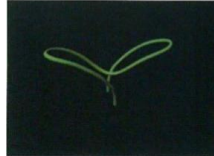

二輪

編號	廠商	《小綠芽-街道家具腳踏車架》	備註	經費	材質
S023	郭文昌		合格	50萬9千元	不鏽鋼管/防鏽烤漆

示意圖

示意圖

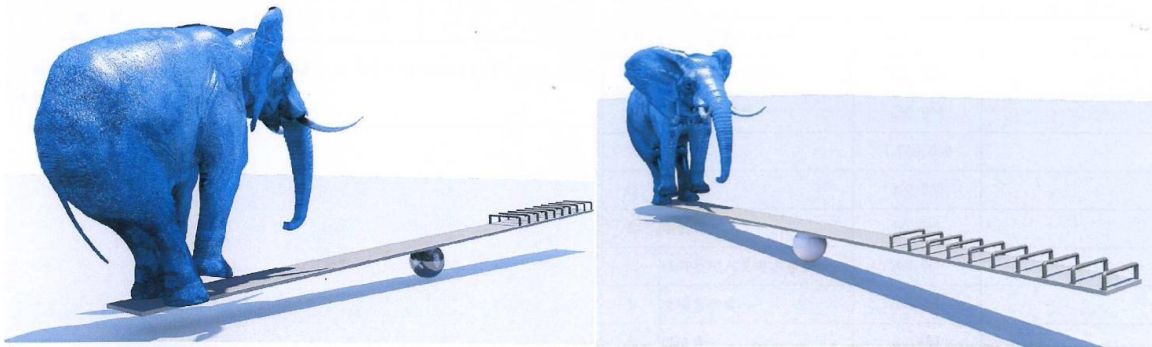

二輪

編號	廠商	《跟大象一起玩翹板》	備註	經費	材質
S112	蔡文祥		合格	3,118,500元	

小光虫設定
— 設計圖說 (二) 尺寸與材質

小光虫Akiki高度為30cm、26cm、22cm，造型以FRP翻模製作，外觀汽車烤漆處理。



編號	廠商	備註	經費	材質	
S120	李明道	《小光虫Akiki》	合格	8,271,900元	FRP翻模製作/外觀汽車烤漆表面處理

Before



After



構想：
停車場外圍腹地面臨道路，為視覺上極顯著地點，又有樹可乘涼，利用俄羅斯魔術方塊的歡樂性，在玻璃帷幕上拼貼，並將遊戲中物件轉為立體物件成為造型及公共座椅讓人休憩。



編號	廠商	備註	經費	材質
O002	王柔玄	《歡樂園區-驚喜角落》	合格	7,382,000元



造型 1-2：空地(圖例圖)



造型 3-2：樓間小庭(圖例圖)



造型 4-1：樓間小庭(上例圖)

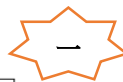
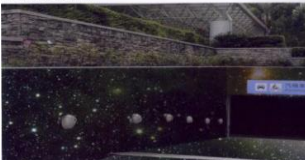

編號	廠商	備註	經費	材質	
P015	曾啟庭	《跨境-弦外之界》	合格	47萬9千元	平面彩繪

(二)五校徵選作品 54 件

-成功大學：入選 8 件

<h4>開闊</h4> <p>Open Mind</p> <p>尺寸:20'4"4m</p> <p>材質:不鏽鋼</p> <p>設置點:科學館圓形中心廣場</p> <p>安裝方式:利用螺絲把鋼板以及輔助主體結構連接,另外鋼板經延伸地下的鋼筋置於土地基來支撐結構重量</p> <p>建議觀看:如左圖所示,遠觀利用鋼板不鏽鋼的折角裝飾美觀,融入作品反射日光地效,希望透過閃閃的折角人才,能學下腳步思考未來的同時,也展現,並了解這個世界是複雜的,始終讓四種景象映入眼簾,展現視野</p>  <table border="1"> <thead> <tr> <th>編號</th> <th>姓名</th> <th>作品名稱</th> <th>經費</th> </tr> </thead> <tbody> <tr> <td>C-01</td> <td>王政弘、林新翔</td> <td>開闊</td> <td>1140萬8千</td> </tr> </tbody> </table>	編號	姓名	作品名稱	經費	C-01	王政弘、林新翔	開闊	1140萬8千	<h4>撐?</h4> <p>Stand?</p> <p>尺寸:20'4"4m</p> <p>材質:雜木,鐵皮,LED燈,木層板</p> <p>設置點:科學館圓形中心廣場</p> <p>安裝方式:用鋼條貫穿主體結構支撐整個結構體,為求更加穩固鋼條會延伸到地下的鋼筋置於土地基</p> <p>建議觀看:大家看到作品時,會因為視覺帶來驚訝討論,達到互動的效果,另外夜間可以發出溫暖的白光芒,營造出不同於環境的氣氛,美化環境</p>  <table border="1"> <thead> <tr> <th>編號</th> <th>姓名</th> <th>作品名稱</th> <th>經費</th> </tr> </thead> <tbody> <tr> <td>C-02</td> <td>王政弘、林新翔</td> <td>撐?</td> <td>910萬8千</td> </tr> </tbody> </table>	編號	姓名	作品名稱	經費	C-02	王政弘、林新翔	撐?	910萬8千
編號	姓名	作品名稱	經費														
C-01	王政弘、林新翔	開闊	1140萬8千														
編號	姓名	作品名稱	經費														
C-02	王政弘、林新翔	撐?	910萬8千														
 <table border="1"> <thead> <tr> <th>編號</th> <th>姓名</th> <th>作品名稱</th> <th>經費</th> </tr> </thead> <tbody> <tr> <td>C-03</td> <td>李德豐</td> <td>沿線的暖意無論在哪裡</td> <td>54萬</td> </tr> </tbody> </table>	編號	姓名	作品名稱	經費	C-03	李德豐	沿線的暖意無論在哪裡	54萬	<h4>誰住在下面啊?</h4> <p>Idea from the Chimney</p> <p>形式:圓錐</p> <p>色彩:棕色</p> <p>材質:鐵板,木皮</p> <p>尺寸:100cm*100cm*600cm</p> <p>設置點:科學館中心廣場</p> <p>安裝方式:利用螺絲把鋼板以及輔助主體結構連接,另外鋼板經延伸地下的鋼筋置於土地基來支撐結構重量</p>  <table border="1"> <thead> <tr> <th>編號</th> <th>姓名</th> <th>作品名稱</th> <th>經費</th> </tr> </thead> <tbody> <tr> <td>C-04</td> <td>王伸諍</td> <td>誰在下面啊?</td> <td>106萬5千5百</td> </tr> </tbody> </table>	編號	姓名	作品名稱	經費	C-04	王伸諍	誰在下面啊?	106萬5千5百
編號	姓名	作品名稱	經費														
C-03	李德豐	沿線的暖意無論在哪裡	54萬														
編號	姓名	作品名稱	經費														
C-04	王伸諍	誰在下面啊?	106萬5千5百														
<h4>設置地點</h4>  <table border="1"> <thead> <tr> <th>編號</th> <th>姓名</th> <th>作品名稱</th> <th>經費</th> </tr> </thead> <tbody> <tr> <td>C-05</td> <td>黃楷傑</td> <td>實符步道</td> <td>595萬7千</td> </tr> </tbody> </table>	編號	姓名	作品名稱	經費	C-05	黃楷傑	實符步道	595萬7千	 <table border="1"> <thead> <tr> <th>編號</th> <th>姓名</th> <th>作品名稱</th> <th>經費</th> </tr> </thead> <tbody> <tr> <td>C-06</td> <td>王伸諍</td> <td>報告檔表·發現人類</td> <td>6萬7860</td> </tr> </tbody> </table>	編號	姓名	作品名稱	經費	C-06	王伸諍	報告檔表·發現人類	6萬7860
編號	姓名	作品名稱	經費														
C-05	黃楷傑	實符步道	595萬7千														
編號	姓名	作品名稱	經費														
C-06	王伸諍	報告檔表·發現人類	6萬7860														
 <table border="1"> <thead> <tr> <th>編號</th> <th>姓名</th> <th>作品名稱</th> <th>經費</th> </tr> </thead> <tbody> <tr> <td>C-07</td> <td>黃瑋琳</td> <td>Break it! 系列</td> <td>114萬</td> </tr> </tbody> </table>	編號	姓名	作品名稱	經費	C-07	黃瑋琳	Break it! 系列	114萬	 <table border="1"> <thead> <tr> <th>編號</th> <th>姓名</th> <th>作品名稱</th> <th>經費</th> </tr> </thead> <tbody> <tr> <td>C-08</td> <td>楊理華</td> <td>注意!水怪出沒!</td> <td>59萬</td> </tr> </tbody> </table>	編號	姓名	作品名稱	經費	C-08	楊理華	注意!水怪出沒!	59萬
編號	姓名	作品名稱	經費														
C-07	黃瑋琳	Break it! 系列	114萬														
編號	姓名	作品名稱	經費														
C-08	楊理華	注意!水怪出沒!	59萬														

國立高雄師範大學：入選 12 件

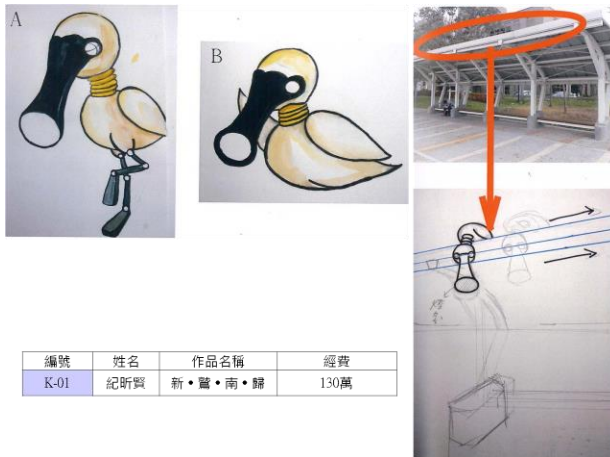

編號	姓名	作品名稱	經費
K-01	紀昕賢	新·薑·南·蹄	130萬



編號	姓名	作品名稱	經費
K-02	張巧靜	蜜蜂花籃	250萬

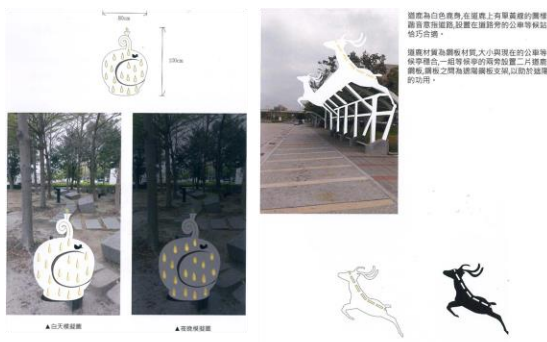

編號	姓名	作品名稱	經費
K-03	江家維	寧靜×獵鹿	185萬



編號	姓名	作品名稱	經費
K-04	陳穎菁	望	100萬



編號	姓名	作品名稱	經費
K-05	藍凱威	Candy World	200萬

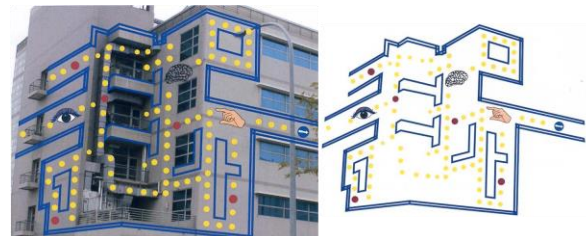

編號	姓名	作品名稱	經費
K-06	盧芭萊	遊戲南科	180萬

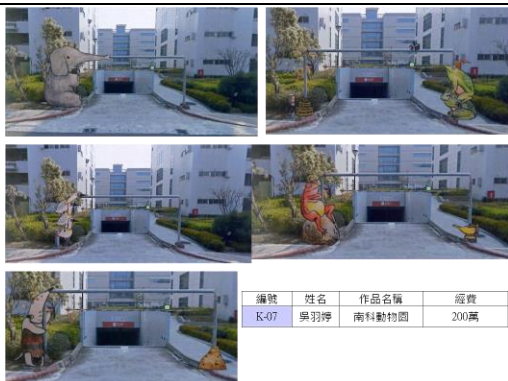

編號	姓名	作品名稱	經費
K-07	吳羽婷	南科動物園	200萬



編號	姓名	作品名稱	經費
K-08	蔡雨霖	感應身障公共椅	100萬

化動物為剪影用大面積的輸出貼置於建物外



編號	姓名	作品名稱	經費
K-09	林姿君	小叢林裡的動物們	100萬



編號	姓名	作品名稱	經費
K-10	黃思綺	希望	160萬



總尺寸:600x700cm

編號	姓名	作品名稱	經費
K-11	蔡佳音	夢想起飛	200萬

用途:椅子

合成圖:



初步構想:



類直線型:



編號	姓名	作品名稱	經費
K-12	李宜珊	挪亞之原	150萬

-台南藝術大學：入選 12 件



現場模擬圖 尺寸設定約210x150cm



參考作品
2013於台南藝術大學

編號	姓名	作品名稱	經費
N-1	黃子玟	繽紛時代	100萬

設計圖說：



(本作品圖為作者於台南藝術大學實驗性設置，詳細尺寸、材質依本案規定為主。)

編號	姓名	作品名稱	經費
N-2	陳韋靜	Face 偶遇	15萬



編號	姓名	作品名稱	經費
N-3	孫博溥	<Stay stay>留下來 - 或者我跟你走	31萬5千



編號	姓名	作品名稱	經費
N-4	孫博溥	《就決定是你了》	43萬5千





編號	姓名	作品名稱	經費
N-5	吳宥蓉	時間綿延	20萬

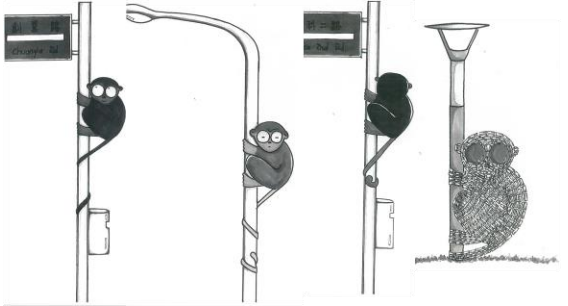

編號	姓名	作品名稱	經費
N-6	毛備瑩	猴總猴與猴總之關係	21萬

內色創作

水鳥打

花似你

英雄棍

眼眼你

編號	姓名	作品名稱	經費
N-6	毛佩華	眼鏡雅與眼鏡之間	21萬

公共藝術作品構模圖(上)

公共藝術作品構模圖(中)

公共藝術作品構模圖(下)

編號	姓名	作品名稱	經費
N-8	凌詩怡	《Enter》	253萬5750

以木紋材料模擬大地肌理，展現金屬材質與透光科技效果，優化觀感之美。

玻璃圓·汽水罐蓋

編號	姓名	作品名稱	經費
N-9	黃建豐	花開花落	81萬5千

編號	姓名	作品名稱	經費
N-10	曾熾圩	呷飽未	1250萬

種子風車(原型)

種子風車(彩繪後)

種子風車STSP排列示意圖

種子風車STSP排列示意圖(夜間效果)

3. 放置地點模擬圖

編號	姓名	作品名稱	經費
N-11	薛證寧	種子計畫-STSP	25萬5千

編號	姓名	作品名稱	經費
N-12	林信成	眾志成城	57萬7千

-台南應用科技大學：入選 10 件

1-1 設計圖說:
 針對學校環境與人文特色進行設計與空間規劃。
 設置地點：學校中庭廣場
 設置經費：400萬



編號	姓名	作品名稱	經費
T-01	蕭雅婷	別創意	305萬

1-1 設計圖說:
 運用中庭廣場環境與人文特色進行設計與空間規劃。
 設置地點：圖書館、圖書館後方
 設置經費：450萬



編號	姓名	作品名稱	經費
T-02	張瓊珊	生產中	450萬

1-2 設計圖說:
 空間示意圖:



編號	姓名	作品名稱	經費
T-03	李冠臻	我願意擠個位子給你	250萬

1-2 設計圖說:
 使用環保材料“紙漿”塑造。
 設置地點：星巴克旁公車站
 總共五朵花
 空間示意圖:

編號	姓名	作品名稱	經費
T-04	張珮綺	我花現你了	203萬

藉由「拼」這個字，將其轉換為拼圖的表現方式，做為象徵拼湊夢想打造未來的概念，也期許這樣子打拚的精神可以讓老城區注入更多的活力，滋養更多的產業。當拼圖拼出「鹿」的圖像時，就象徵踏上了夢想的「路」途，在未來勇往直前的奔馳著!!

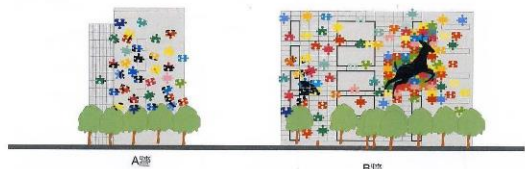
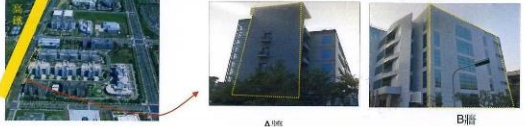
1-2 設計圖說:

 A圖 B圖

 A圖 B圖

編號	姓名	作品名稱	經費
T-05	楊子毅	拼個夢想·奔馳未來	401萬

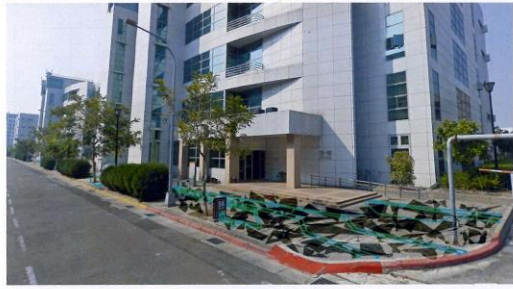

編號	姓名	作品名稱	經費
T-06	呂易燕	歌	500萬



編號	姓名	作品名稱	經費
T-07	游宛蕓	「電」路	200萬



編號	姓名	作品名稱	經費
T-08	李翔凌	批著羊皮的狼	203萬



編號	姓名	作品名稱	經費
T-09	江永琳	如意椅	305萬



1-2 設計概念
 使用不銹鋼板，用噴漆以色塊的方式上色。
 噴漆部分盡量前移。
 設置地點：翠華路一段路邊綠帶旁(在翠華路與華山路一段交界路口)
 設置方式：以鋼板彩繪在直線牆上完成牆面上，並與路牌結合機能的設計。



編號	姓名	作品名稱	經費
T-10	林昱吟	無敵西拉雅	400萬

樹德科技大學：入選 12 件



編號	姓名	作品名稱	經費
SH-01	鄭雅云	始	9萬9千



編號	姓名	作品名稱	經費
SH-02	王光亨	科技的權輿與人民	100萬



編號	姓名	作品名稱	經費
SH-03	林子瑋	回歸·凝望	100萬

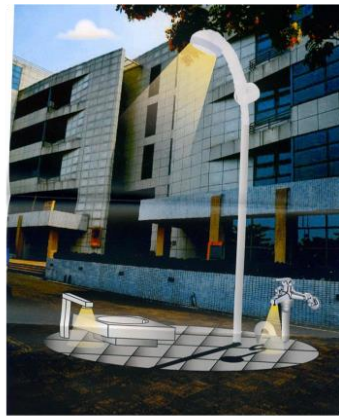

編號	姓名	作品名稱	經費
SH-04	丁偉倫	溫度	362萬



編號	姓名	作品名稱	經費
SH-05	林麗琨	點心/Dessert	100萬



編號	姓名	作品名稱	經費
SH-06	陳宣羽	桌裡藏	30萬

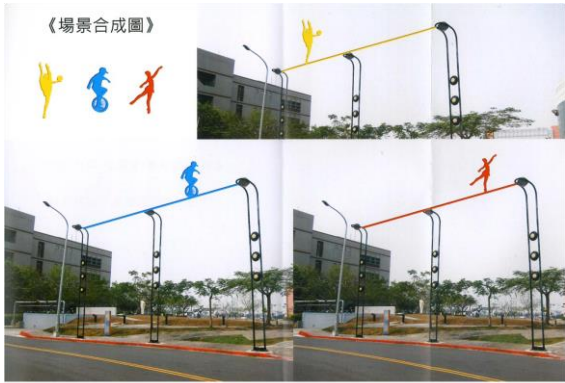

編號	姓名	作品名稱	經費
SH-07	曾富環	生命的躍動	100萬



編號	姓名	作品名稱	經費
SH-08	王晉功	水立方	100萬



參、設計說明

- 作品名稱：底片-森森不熄
- 作品尺寸：長8m×寬1m
- 作品材質：
底片膠地-高階戶外PVC
黏物-透視貼
- 設置地點：
進食餐廳旁的玻璃窗

編號	姓名	作品名稱	經費
SH-09	吳佳瑾	森森不熄	100萬



編號	姓名	作品名稱	經費
SH-10	陳幸宜	傳聲筒-嘿!我有話要說	100萬



編號	姓名	作品名稱	經費
SH-11	林芳如	人類最忠實的朋友	100萬

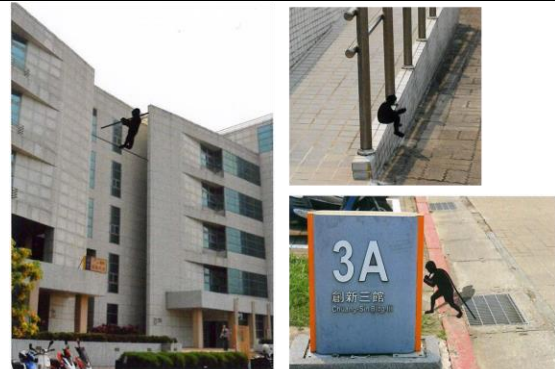

編號	姓名	作品名稱	經費
SH-12	林佳慧	人能-能人	111萬千

二、暖身(快閃)活動

以快閃表演達到突襲驚喜的效果，藉此宣傳藝術季活動，並於事後剪輯成影片放在網路社交平台（如：YouTube、FaceBook）上，達到兩波宣傳效用。

場次	時間	地點	對象	內容
1	06/16(一) 08:30-08:35	南科實中體育館	南科實中畢業生	典禮致詞，校長結束後接著由局長上台致詞，在局長上台致詞時，2名舞者以舞蹈方式進場。 2名舞者開始在局長旁邊秀舞蹈，以肢體語言(不出聲音)方式自行在局長背後表演。 3分鐘時間到舞者自己退場，場面由局長掌控。致詞內容轉向宣傳今年的南科藝術季(扣合舞蹈表演)。
2	06/26(四) 19:20-19:25	南科管理局一樓會議廳	南科員工與眷屬(親子)	電影播放後4分鐘，假裝電影螢幕卡機，管理局人員說明影片搶修中，請大家等候一下，這時，四名藍色小精靈手拿氣球及2隻布偶，從演藝廳後方出場，藍色小精靈在觀眾席中互動，將手上氣球送給現場小朋友。 演出人員來到舞台下，與觀眾進行帶動唱互動。 歌曲結束後，宣傳南科藝術季活動。
3	07/31(四) 12:15-12:20	PARK17商場用餐區	南科員工與洽公人士	中午休息時間的Park17，正當大家坐在位置上用餐或滑手機時，這時候突然有一個人跳上桌子唱歌，邊唱歌邊跳舞，吸引周圍用餐人的目光。 而後音樂響起，有不同的人加入跳舞。 最後在7-11前空地集合跳團體舞，表演結束後舉牌宣傳南科藝術季。
4	08/21(四) 15:00-15:10	南科管理局一樓會議廳	7-11員工	請台上講師假裝介紹課程播放簡報關燈。 燈關掉後播放音樂，舞群出現手拿燈具跳舞，其中一人身上貼螢光棒，獨自solo。 音樂停止後開燈，魔法師站在講台上，一塊由舞者拿者的黑布前面，輕輕一點，魔法師下咒語，此時布掀開，黑布後方舞者拿著南科藝術季板子，已排好定點POSE，大喊「10月4號紙風車劇團來了！」

時間：103/06/16(一)

地點：南科實中體育館



時間：103/06/26(四)

地點：南科管理局一樓會議廳



時間：103/07/31(四)

地點：南科 PARK17 商場用餐區



時間：103/08/21(四)

地點：南科管理局一樓會議廳



三、大型活動-紙風車歡樂兒童劇場「武松打虎」

活動時間：103/08/10(日)18:00

活動地點：南科管理局前廣場

民眾人數：約 3000 人





四、藝術參與活動-一起系列

本次藝術參與活動安排不同領域的專業講師，帶領民眾一同參與不同領域的藝術活動，活動項目 3 項，依活動設計內容有不同場次與時間，參與民眾共約 600 人。活動項目如下：

項目	講師	內容	時間	地點	人數
一起作空間	曾旭正	藝起作寶藏篇 考古文化是南科重要的特色之一，本活動以預期未來考古人員發現現今物質生活作為發想，民眾將自備寶藏（報廢 3C 產品、玩具、梳子等等）配合紙磚製作，讓寶藏和紙磚結合。	6/28 9:00-12:00	迎曦湖 東北側 停車場	120 人
		藝起來考古篇 實際體驗考古過程，民眾於基地現場挖掘出自己的紙磚並攜帶回家。	8/10 15:00-17:00	迎曦湖 黃絲帶 廣場	80 人
一起作藝術	許自貴	我也是雕塑家 藉由帶領民眾參觀臺南應用大學學生作品，開起想像之門，以講師許自貴擅長的紙漿雕塑，讓民眾動手創作屬於自己的作品。	7/4 14:00-17:00	PARK 17 旁小飛象 廣場	110 人
			7/5 14:00-17:00		110 人
一起作綠化	周靈芝	架構篇 講師將募集而來的傢俱分類，帶領民眾動手切割，創意組裝，並未明日的盆栽做最好的基礎。	6/28 9:00-17:00	社區中心 樸心公園	20 人
		創意點綴篇 藝術家將帶領兒童，動手捏捏土，創意製作植栽，並經由藝術家規劃、裝點於木做結構上。	6/29 9:00-17:00		50 人
		木棧板篇 將木棧板作為基礎，帶領南科實中學生創作美觀雅致的園藝作品。	9/22 13:30-16:00	南科實中	75 人
		草頭娃娃篇 以簡單的布品、培養土、種子，再加上簡易的五官貼紙，帶領幼稚園學童創作表情各異的草頭娃娃。	9/26 9:30-11:30	麥迪爾 幼稚園	40 人
總計人數					605 人

一起做空間-藝起作寶藏篇 (講師：曾旭正)

活動時間：103/6/28(六) 9:00-12:00

活動地點：迎曦湖東北側停車場

民眾人數：120 人



一起做空間-藝起來考古篇 (講師：曾旭正)

活動時間：103/8/10(日)15:00-17:00

活動地點：迎曦湖黃絲帶廣場

民眾人數：80 人



一起做藝術-我也是雕塑家 (講師：許自貴)

活動時間：103/07/05(六)、103/07/06(日) 14:00~17:00

活動地點：PARK 17 旁小飛象廣場

民眾人數：共 220 人



一起做綠化 (講師：周靈芝)

活動時間：103/6/28(六)、103/6/29(日) 9:00-17:00

活動地點：社區中心、樸心公園

民眾人數：共 70 人

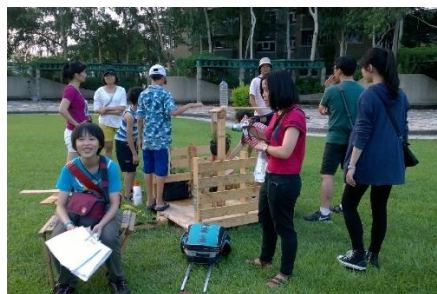

一起做綠化 第三場 南科實中 木棧板篇(講師：周靈芝)

活動時間：103/9/22(一)13:30-16:00

活動地點：南科實中

民眾人數：75 人



一起做綠化 麥迪爾幼稚園 草頭娃娃篇 (講師：周靈芝)

活動時間：103/9/26(五)9:30-11:30

活動地點：麥迪爾幼稚園

民眾人數：40 人



五、導覽活動

導覽 20 車次(學校 18 車次·社區 2 車次)

導覽 20 車次							
順序	時間	學校/團體	時間	年級	人數	車次	導覽人員
1	103.7.4	高雄路竹鄉親	10:00-12:00		80	2	葉永欽、仕君
2	103.8.14	東山區青山國小	10:00-11:30	3-5	74	2	張心靜、林瓊仙
3	103.9.15	安定區安定國小	14:00-15:30	6	89	2	仕君、聖峰
4	103.9.18	後壁區永安國小	09:00-10:30	5-6	32	1	姬儒、仕君
5	103.9.30	關廟區深坑國小	10:00-11:30	3-4	30	1	許美香
6	103.10.02	學甲區宅港國小	10:00-11:30	4-6	75	2	葉永欽 張心靜
7	103.10.9	柳營區新山國小	09:30-11:00	3-6	66	2	姬儒
8	103.10.13	七股區三股國小	09:00-10:30	3-6	132	3	許美香、 林瓊仙、 徐式彰
9	103.10.14	永康區三村國小	13:20-15:00	2-5	80	2	林瓊仙、 徐式彰
10	103.10.17	北門區北門國小	13:30-15:00	3-5	40	1	許美香
11	103.10.22	麻豆區麻豆國中	13:30-15:00	7-8	64	2	聖峰、謝榮

網路報名 5 人成團						
順序	時間	單位	時間	年級	人數	導覽人員
1	103.9.15	善化惠慈幼稚園	9:00-10:30	幼稚園	79	葉永欽 許美香
2	103.10.05	永康教會	9:00-10:30	親子	30	林瓊仙

高雄路竹鄉親

第一、二車次

活動時間：103/07/04(六) 10:00-12:00

民眾人數：80 人



學校場次

第三、四車次-青山國小

活動時間：103/08/18(一) 10:00-11:30

民眾人數：74 人



第五、六車次-安定國小

活動時間：103/09/15(一) 14:00-15:30

民眾人數：89 人



第七車次-永安國小

活動時間：103/09/18(四) 9:00-10:30

民眾人數：32 人



第八車次-深坑國小

活動時間：103/09/30(二) 10:00-11:30

民眾人數：30 人



第九、十車次-宅港國小

活動時間：103/10/2 (四) 10:00-11:30

民眾人數：75 人



第十一、十二車次-新山國小

活動時間：103/10/9 (四) 09:30-11:00

民眾人數：66 人



第十三、十四、十五車次-三股國小

活動時間：103/10/13 (一) 09:00- 10:30

民眾人數：132 人



第十六、十七車次-三村國小

活動時間：103/10/14 (二) 13:30-15:00

民眾人數：80 人



第十八場-北門國小

活動時間：103/10/17(五) 13:30-15:00

民眾人數：40 人



第十九、二十場-麻豆國中

活動時間：103/10/22(三) 13:30-15:00

民眾人數：64 人



報名成團

培訓導覽人員暨導覽活動 - 假日班

活動時間：103/07/23(三)、103/08/03(日)

民眾人數：平日班約 6 人、假日約 8 人。



第二場-永康教會

活動時間：103/10/5(日) 09:00-10:30

民眾人數：30 人



第三場-善化惠慈幼稚園

活動時間：103/9/15(一) 09:00-10:30

民眾人數：79 人



六、本案藝術家之民眾參與活動

臺南園區藝術季	地點	日期	時間	預定人數
學校場次(共 12 場)				
(一)1.南科有鯨魚-第一場(1/3)	培文國小	9/9(二)	13:40~15:40	120 人
2.南科有鯨魚-第二場(2/3)	蚵寮國小	9/26(五)	13:30~15:30	30 人
(二)1.動手做 DIY 黏土-第一場(1/3)	文和國小	9/9(二)	10:00~12:00	31 人
2.動手做 DIY 黏土-第二場(2/3)	後營國小	9/26(五)	9:20~12:00	23 人
(三)1.勁量燈籠*第一場(1/2)	仁愛國小	9/25(四)	8:40~10:40	65 人
(四)1.勁量電池帽-第一場(1/2)	茄拔國小	9/25(四)	13:20~15:20	52 人
(五)1.郭國相/講座-第一場(1/6)	安定國小	9/2(二)	9:00~11:00	30 人
2.郭國相/講座-第二場(2/6)	永安國小	9/12(五)	9:00~11:00	70 人
3.郭國相/講座-第三場(3/6)	北門國小	9/12(五)	13:30~15:30	40 人
4.郭國相/講座-第四場(4/6)	安定國小	10/22(三)	10:00~11:00	90 人
5.郭國相/講座-第五場(5/6)	永安國小	10/22(三)	11:00~12:00	90 人
6.郭國相/講座-第六場(6/6)	北門國小	10/22(三)	13:30~16:30	35 人
南科場次(共 5 場)				
(一)1.南科有鯨魚-第三場(3/3)	社區中心教室	7/13(日)	14:00~16:00	30 人
(二)動手做 DIY 黏土-第三場(3/3)	社區中心教室	7/19(六)	14:00~16:00	30 人
(三)勁量燈籠*第二場(2/2)	社區中心教室	7/26(六)	10:00~11:30	50 人
(四)勁量電池帽-第二場(2/2)	社區中心教室	7/26(六)	14:00~15:30	50 人
(五)陳宣羽創意畫圖(1/1)	社區中心教室	9/14(日)	14:00~16:00	30 人

南科有鯨魚

場次	第一場	第二場	第三場
活動時間	103.07.13	103.09.09	103.09.26
活動地點	南科活動中心	培文國小	蚵寮國小
民眾人數	30 人	120 人	35 人
海洋知識教育	朱本勛	朱本勛	翁興民
模型製作教學	黃光輝	黃光輝	黃光輝



動手做 DIY 黏土

場次	第一場	第二場	第三場
活動時間	103.07.19	103.09.09	103.09.26
活動地點	南科活動中心	文和國小	後營國小
民眾人數	30 人	31 人	31 人
海洋知識教育	廖了凡	朱本勛	翁興民
黏土製作教學	董洋榮	董洋榮	董洋榮



勁量燈籠+勁量電池帽

場次	第一場	第二場	第三場	第四場
活動時間	103.07.26 上午	103.07.26 下午	103.09.26	103.10.02
活動地點	南科活動中心	南科活動中心	仁愛國小	茄拔國小
民眾人數	30 人	30 人	65 人	52 人



郭國相/講座

場次	第一場	第二場	第三場	第四場	第五場	第六場
時間	103.09.02 09:00a.m.	103.09.12 09:00a.m.	103.09.12 13:30p.m.	103.10.221 3:30p.m.	103.10.221 0:00a.m.	103.10.22 11:00a.m.
地點	安定國小	永安國小	北門國小	北門國小	安定國小	安定國小
人數	30 人	70 人	40 人	35 人	90 人	90 人



陳宣羽創意著色畫圖

活動時間：103.09.14

活動地點：南科活動中心

民眾人數：30 人

場次：共計一場

創意彩繪活動繪圖卡



創意彩繪活動導覽 DM



七、紀念品製作

紀念品實際成品



八、作品成果集

封面



主辦單位 南科科學工業園區發展局
承辦單位 益儀藝術有限公司

內頁

臺南科學工業園區第二期第二階段公共藝術 成果作品集



【圖入來圖】 Whale in the mirror
圖經匠：吳啟泰、Bo-Chen Lu, Ying-Chang Ye
鯨魚身長：L1500 x W450 cm
鯨魚高度：L1500 x W450 x H600cm
PVC 透明片紙、金屬管、FRP 玻璃纖維強化塑膠
PVC stickers, Metal pipe, FRP (Fiber Glass Reinforced Plastics)

鯨魚給人印象是龐然大物，牠們通常被認為是緩慢的生物。我們選擇鯨魚這個不協調的對象，來達到視覺衝擊效果，讓來到場館的人們，藉由視覺上的印象感受到鯨魚龐大的效果。
Lan is the whale's name.
We put the marine organisms to create images of marine life. When people think of the whale is huge and move slowly, therefore we put the whale to create visual effect. When person who come to STSP, they can also pressure through the visual senses.



伍、管理維護計畫

作品名稱：Yummy!yummy!

作者：江威儒、江宜瑾、張嘉珍、孫荷/JIANG,WEI-RU、JIANG,YI-JIN、
CHANG,CHIA-CHEN、SUN,HO

設置位置：

- 1.環東路一段臨標準廠房人行道旁
- 2.南科二路立體停車場旁
- 3.創業路臨標準廠房人行道旁

設置年代：2014 年

作品尺寸：L60 x W90 x H85 cm 3 座

作品材質：油漆、玻璃纖維、烤漆

作品類型：立體雕塑



平面配置圖

變電箱位置

- ★ 1 環東路一段31巷
變電箱編號：N0710AE82
變電箱數量：3
- ★ 2 南科二路停車場入口旁
變電箱編號：N0710CD7201
變電箱數量：3
- ★ 3 環東一路
變電箱編號：N0710DD6701
變電箱數量：2
- ★ 4 環東一路
變電箱編號：N0711DA3502
變電箱數量：1



(1).起司

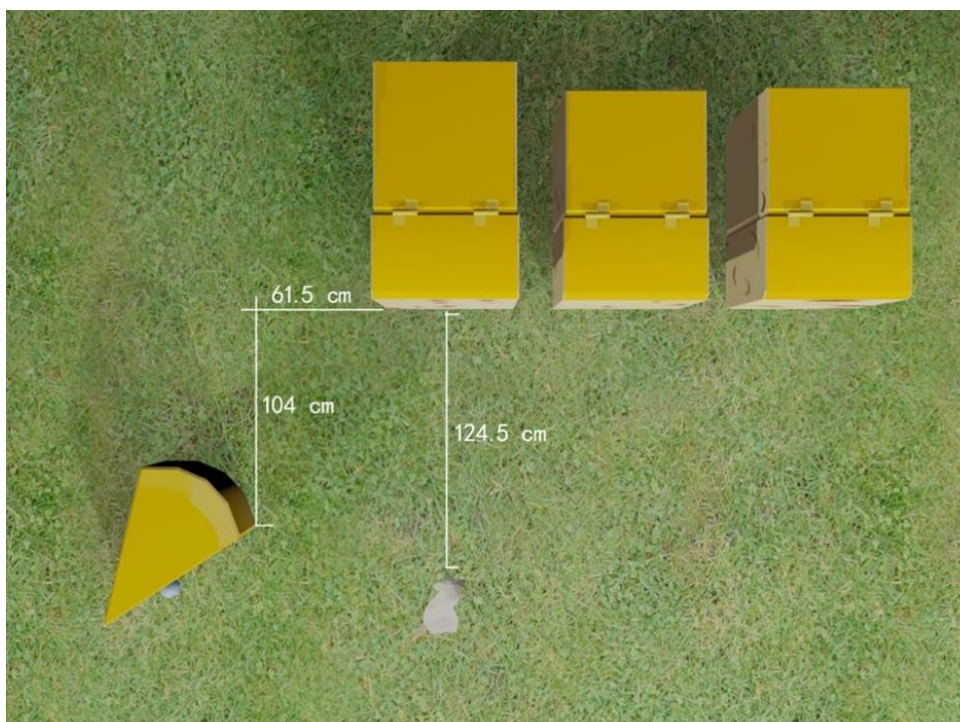

(2).牛奶

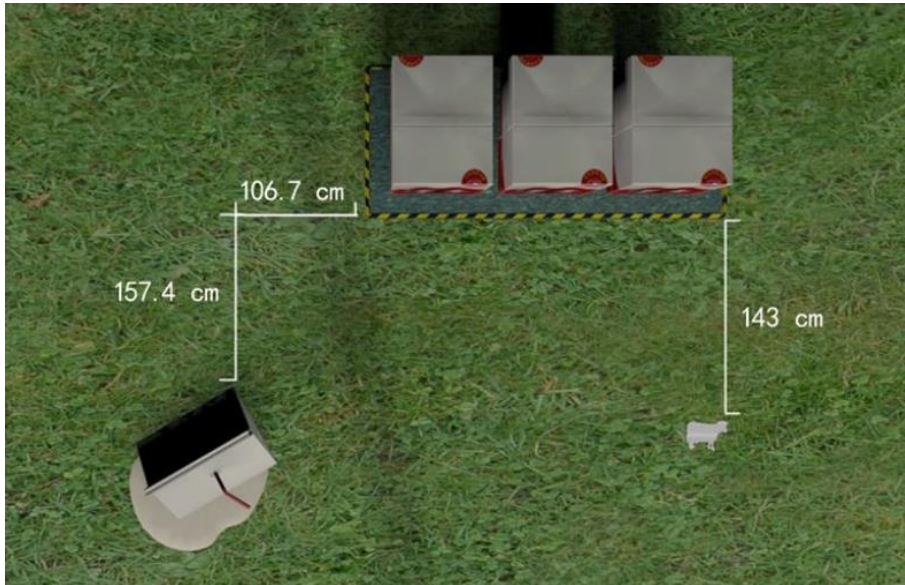

(3).壽司

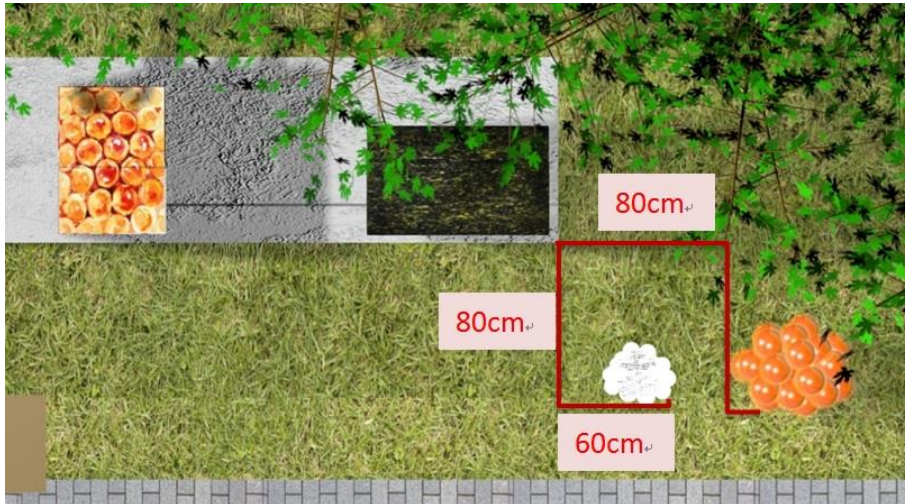

(4).草莓蛋糕

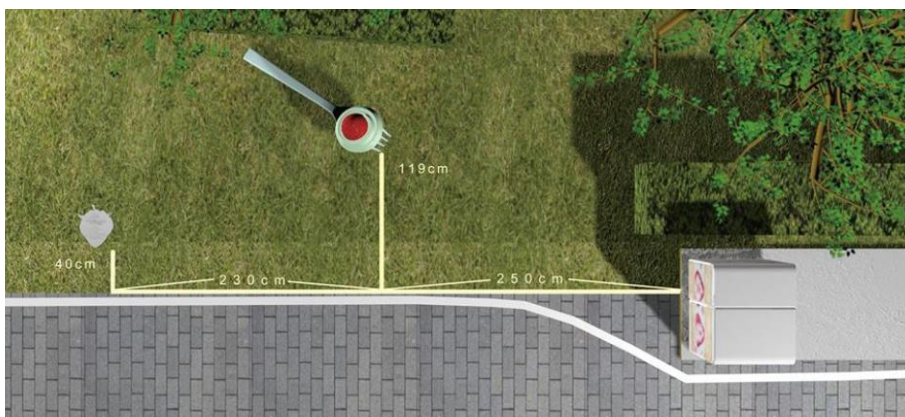

作品施工示意圖

(1).裝置物尺寸：

起司塊和老鼠



牛奶盒

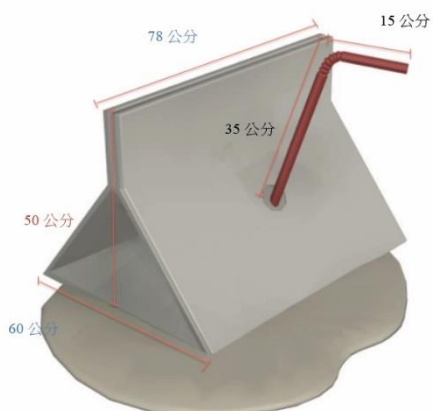

鮭魚卵

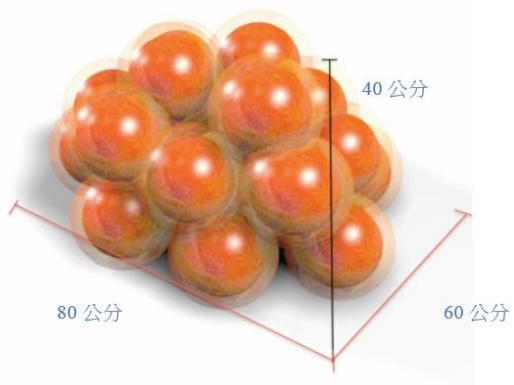

草莓和叉子

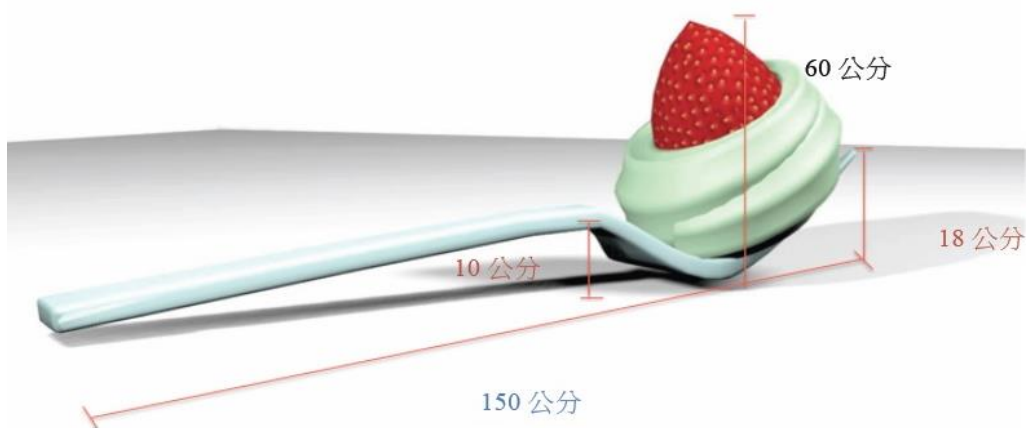

作品基本資料/設置廠商聯絡表				
項目	廠商/聯絡人	電話	地址	電子信箱
創作者	江威儒、張嘉珍、 孫荷、江宜瑾	0919-974733 0911071798	台北市 北投區 學園路 1 號 國立臺北藝術大學 美術系	z1x1c1v1b1n1m127@g mail.com scor210462@gmail.com
機電維護	創作者本人			
燈具廠商	創作者本人			
設置年份	2014 年	設置位置	環東路一段 31 巷 1 組 南科二路停車場路口旁 1 組 環東一路兩組	
相關設備資料/型號與色號				
變電箱	屬於台電管理			
維護管理方式				
平時養護 (保養)	每隔三至四個月利用棉刷進行灰塵清潔工作，以避免空氣、沙塵、雨水侵蝕並恢復作品色彩豔度。			
緊急處理 (維修)	作品外觀	如有漆料斑駁等情形，拍照告知設置團隊並確認色號後，可進行補漆動作。如無明確色號，請後續程包商依作品現況提供色樣供南科對照確認後，方能進行修補。		

公共藝術各結構維修及安裝人員廠商資料：

結構	安裝及購買廠商	廠商聯絡人	連絡電話	聯絡地址	E-mail
立體作品製作	創作者本人	江威儒	0919974733	台北市北投區學園路1號國立臺北藝術大學美術系	z1x1c1v1b1n1m127@gmail.com
		張嘉珍	0911071798	同上	lizzyonly3198@hotmail.com
		江宜瑾	0963360790	同上	scor210462@gmail.com
		孫荷	0933986293	同上	leehome0027@hotmail.com
烤漆漆料	吉祥汽車烤漆	阿貴	0928103367	新北市石門區德茂里下員坑32號	無
土木工項	阿勇土木	阿勇	0989014955		無
說明牌	新科雷雷射	王陳良友	02-22538755	新北市板橋區文化路二段441巷7號	skl1899@ms76.hinet.net

作品名稱：鯨入水鏡/Whale in the mirror

作者：盧柏臣、葉穎承/Bo Chen-Lu、Ying Cheng-Ye

設置位置：PARK17 商場建築物

設置年代：2014 年

作品尺寸：鯨魚身體：W1600 x H480 cm、尾巴：W560 x H370 cm

作品材質：PVC 透明貼紙、金屬管、FRP 玻璃纖維強化塑膠

作品類型：立體雕塑



平面配置圖

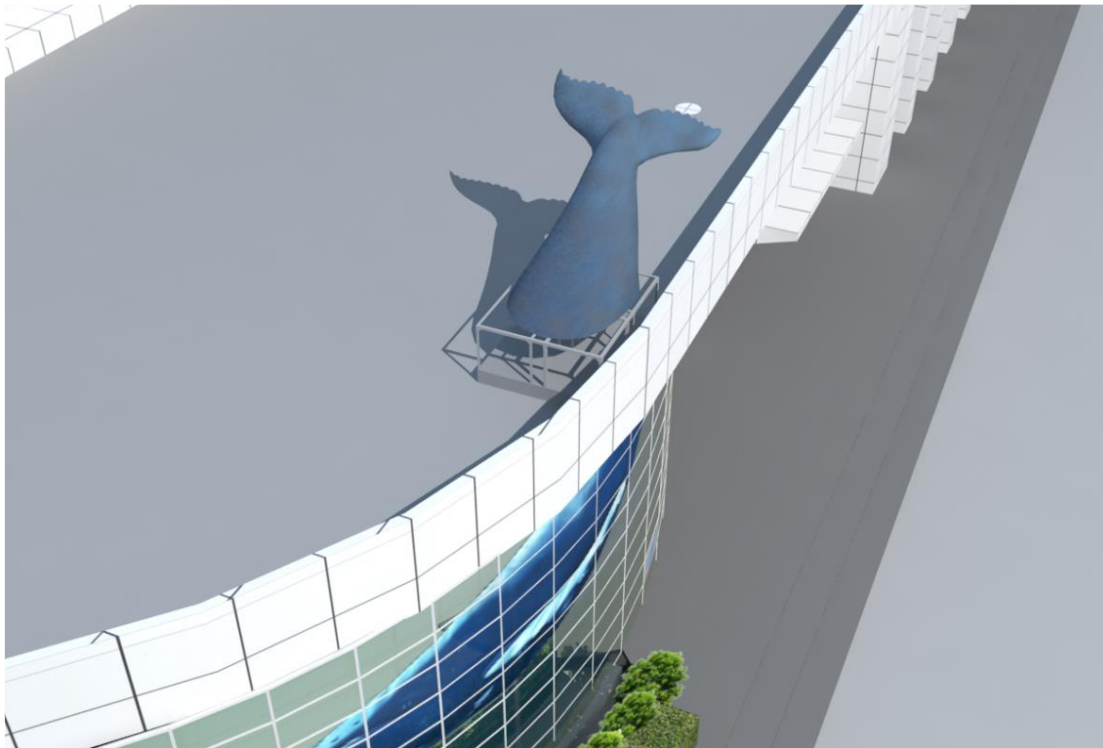

作品施工示意圖

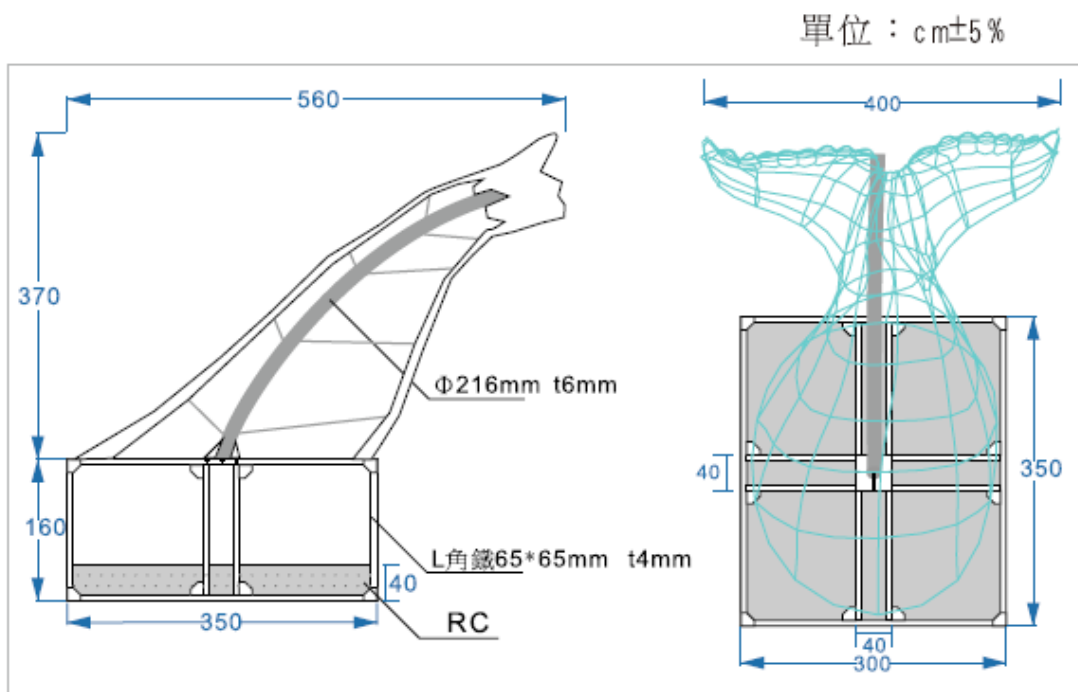

作品基本資料/設置廠商聯絡表				
項目	廠商/聯絡人	電話	地址	電子信箱
創作者	東方學校財團法人 東方設計學院	07-6939676	高雄市湖內區東方路 110 號	wayne.zon@gmail.com
機電維護				
燈具廠商				
設置年份	2014 年	設置位置	南科台南園區 Park17 商場	
相關設備資料/型號與色號				
色號與備料	無色號			
燈具形式 (數量)	共計 6 盞 LED 燈具			
漏電斷路器	<p>本案電路為防漏電，於每迴路設置「漏電斷路器」，為防雨與美觀考量，漏電斷路器設置於作品附近電箱盒內。</p>			
維護管理方式				
平時養護 (保養)	本案作品材質 FRP 以及 PVC 壁貼，保養維護方式為每隔半年至一年重新清洗一次，恢復作品色彩豔度。燈具以夜間巡視是否正常運作。			
緊急處理 (維修)	作品外觀	<p>如有漆料斑駁等情形，拍照告知製作團隊，可進行補漆動作。</p> <p>如無明確色號，請後續廠商依作品現況提供色樣供南科對照認後，進行修補。</p>		
	相關設備	<p>機電有損壞情形，先行通知南科機電相關人員，並進行電路檢測，並視情況關閉該迴路，以免發生感電危險。</p>		

公共藝術各結構維修及安裝人員廠商資料：

結構	型號及品牌	安裝及購買廠商	廠商聯絡人	連絡電話	聯絡地址	E-mail
PVC 製作	霧膜半透 PVC 貼	伯森創意策略有限公司	邱崇榮	07-3817851	高雄市民區澄平街 255 號	art.tim@msa.hinet.net
FRP 製作	無	和軒雕塑工 方	黃子源	08-7338997	屏東市忠孝路 528 號	tzun979@gmail.com
燈具	高功率 LED 投光 燈	台灣統亮照 明有限公司	劉榮慶	06-2498458	台南市仁德區 中山路 744 號	arch.lite@msa.hinet.net

作品名稱：螳螂捕蟬黃雀在後/Mantis stalks the cicada oriole in the post

作者：董洋榮/Yang Rong-Dong

設置位置：南科二路及環東路一段交叉口 立體停車場

設置年代：2014

作品尺寸：

小魚 H95 x W60 cm,燈籠魚 H330 x W220 cm,

深海魚 H500 x W300 cm

深海魚長 500x 寬 300 (c m)

作品材質：不鏽鋼版、汽車烤漆

作品類型：平面雕塑作品



平面配置圖

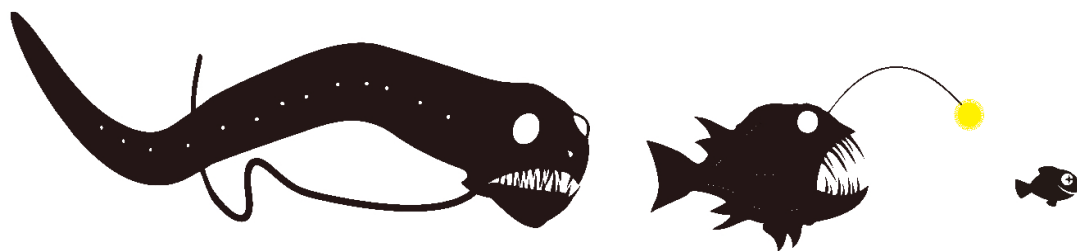

作品施工示意圖

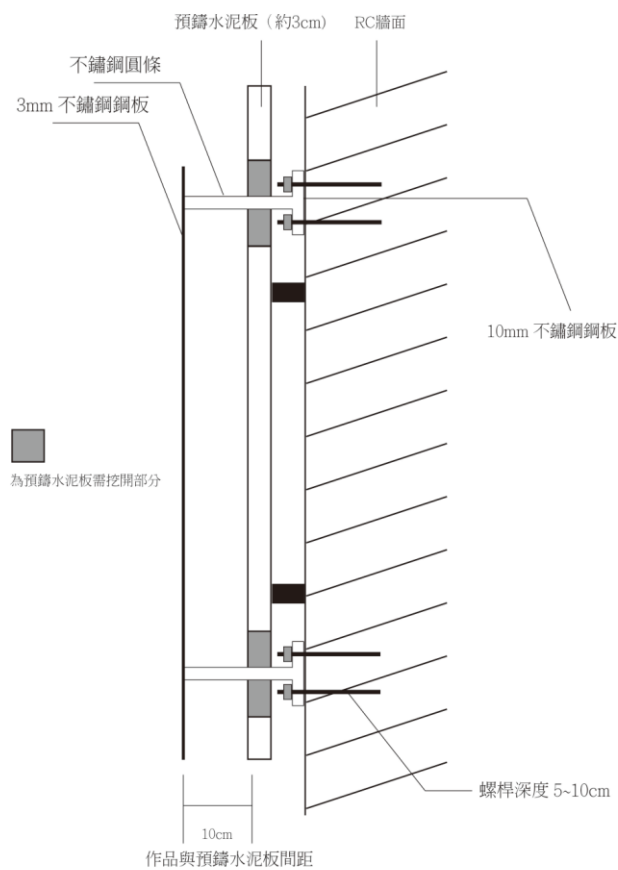

作品基本資料/設置廠商聯絡表				
項目	廠商/聯絡人	電話	地址	電子信箱
創作者	東方學校財團法人 東方設計學院	07-6939676	高雄市湖內區東方路 110 號	wayne.zon@gmail.com
機電維護				
燈具廠商				
設置年份	2014 年	設置位置	南科三路及環東路一段 交叉口(立體停車場)	
相關設備資料/型號與色號				
色號與備料	無色號			
燈具形式 (數量)	LED 貼片·暖白光			
漏電斷路器	本案電路為防漏電，於每迴路設置「漏電斷路器」，為防雨與美觀考量，漏電斷路器設置於作品附近電箱盒內。			
維護管理方式				
平時養護 (保養)	本案作品材質為不鏽鋼版、汽車烤漆，保養維護方式為每隔半年至一年重新清洗一次，恢復作品色彩豔度。燈具以夜間巡視是否正常運作。			
緊急處理 (維修)	作品外觀	如有漆料斑駁等情形，拍照告知製作團隊，可進行補漆動作。 如無明確色號，請後續廠商依作品現況提供色樣供南科對照卻認後，進行修補。		
	相關設備	機電有損壞情形，先行通知南科機電相關人員，並進行電路檢測，並視情況關閉該迴路，以免發生感電危險。		

公共藝術各結構維修及安裝人員廠商資料：

結構	型號及品牌	安裝及購買 廠商	廠商聯絡人	連絡電話	聯絡地址	E-mail
作品製作	3mm 不鏽 鋼板	藝術空間工 作室	黃于容	07-7901794	高雄市鳳山區 鳳崗路 29-3 號	mearthouse@yahoo.com
燈具	高功率 LED 投光燈	台灣統亮照 明有限公司	劉榮慶	06-2498458	台南市仁德區 中山路 744 號	arch.lite@msa.hinet.net

作品名稱：勁量巴爹力/Energy Battery

作者：劉光盛、黃琮駿、謝孟君/Kuang-Sheng Liu、Tsung-Chun Huang、Meng-Chun Hsieh

設置位置：環東路一段旁四期標準廠房-光鋇科技(股)大樓外

設置年代：西元 2014 年

作品尺寸：4 米樓高

作品材質：不銹鋼板烤漆、LED 燈、壓克力燈片

作品類型：平面雕塑作品



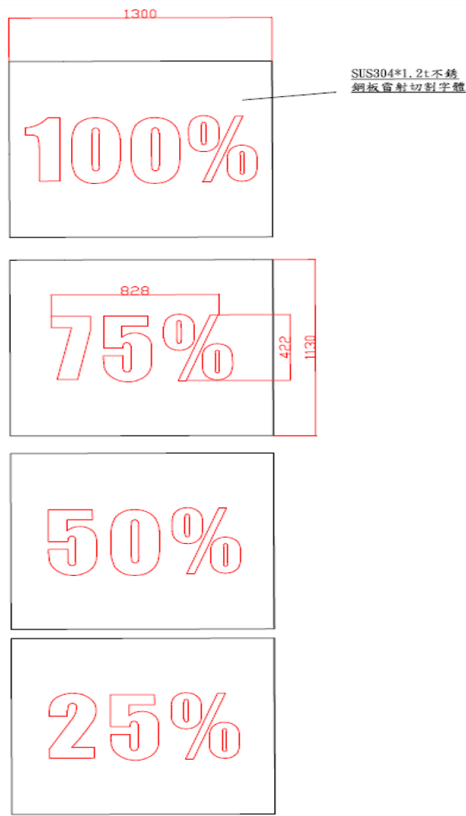

平面配置圖

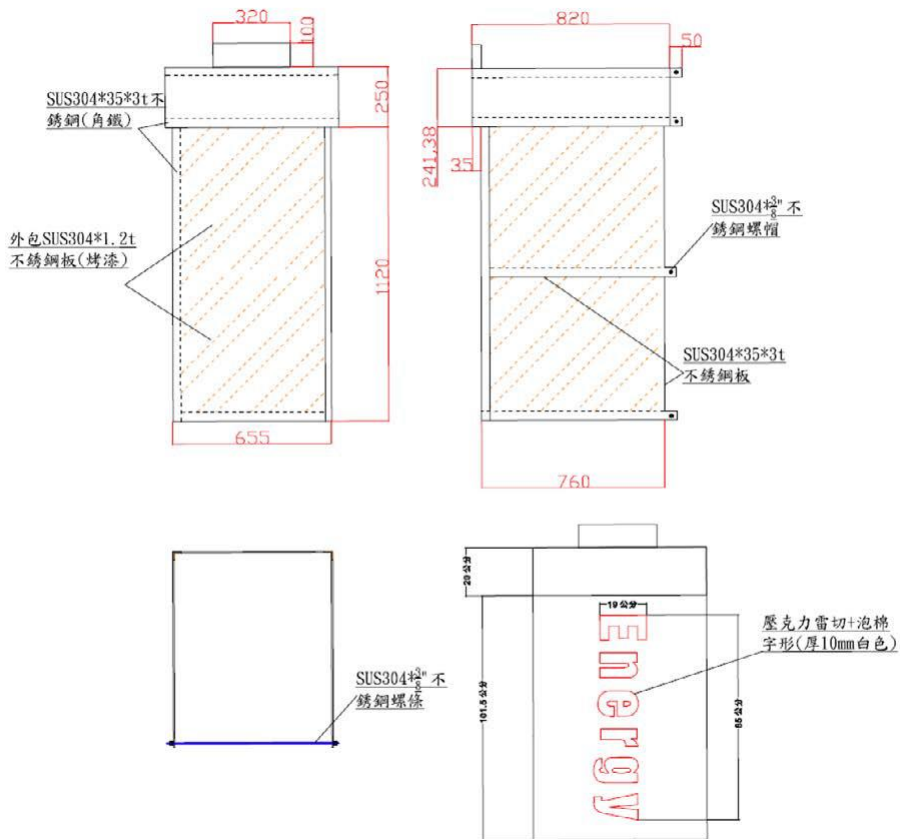

作品施工示意圖

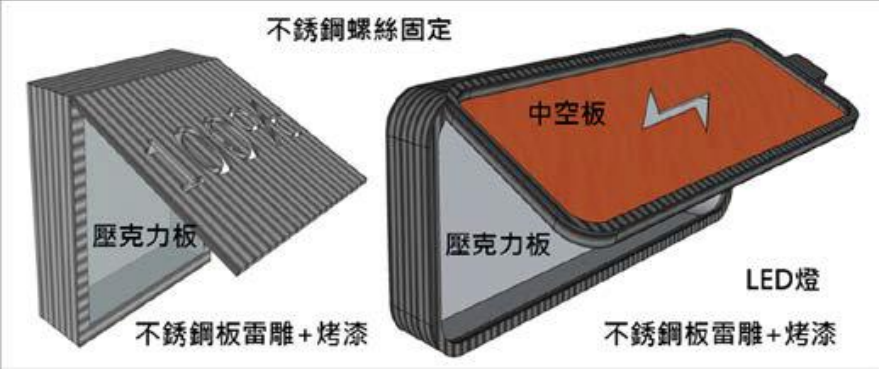

作品基本資料/設置廠商聯絡表				
項目	廠商/聯絡人	電話	地址	電子信箱
創作者	劉光盛、黃琮駿、 謝孟君	0920-265325	高雄市湖內區東方路110號	barcode888@gmail.com
機電維護				
燈具廠商				
設置年份	2014 年	設置位置	環東路一段 31 巷 (光鋇科技股份有限公司外牆)	
相關設備資料/型號與色號				
色號與備料	無色號			
燈具形式 (數量)	LED 地燈燈具			
燈管耗材	共計24支20W T8 LED TUBE T8 2ft燈管			
漏電斷路器	本案電路為防漏電，於每迴路設置「漏電斷路器」，為防雨與美觀考量，漏電斷路器設置於三樓陽台保養盒內。			

維護管理方式	
平時養護 (保養)	平日保養維護方式為每隔一至二個月簡易清水擦拭。燈具以夜間巡視是否正常運作。
(維緊急處理修)	作品外觀 <ol style="list-style-type: none"> 1.每兩個月做一般性檢查看是否刮傷、銹蝕？若有則修補漆面。 2.每年檢查作品是否退色？若明顯退色則以噴漆方式重新噴色。 3.燈片採抗噴墨 PVC 材質張貼，若明顯退色則以重新輸出張貼方式更換。
	燈箱設置扣環維修孔示意如下，若燈管耗損，打開扣鈕即可更換。 
	相關設備 

作品名稱：噫!好吃/Ah!Tasty

作者：郭國相/Kuo Kuo Hsiang

設置位置：二期標準廠房旁人行道臨南科南路

設置年代：西元 2014 年

作品尺寸：L225 x W225 x H290 cm

作品材質：不鏽鋼、陶瓷馬賽克、玻璃

作品類型：立體雕塑



作品配置圖



紅色為光源設置位置 藍色為配電箱設置位置

作品施工示意圖

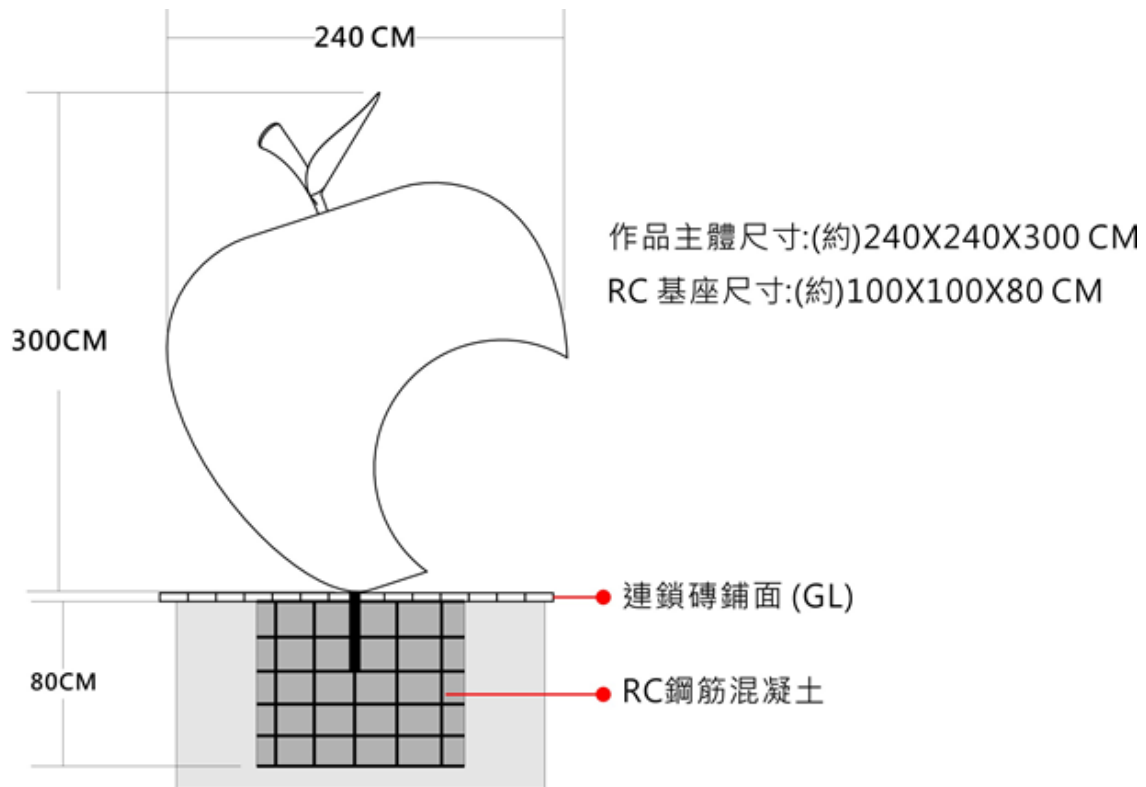

基座

主體內部安全支撐鋼構延伸至底部，與 RC 混凝土基座結合固定。

作品基本資料/設置廠商聯絡表				
項目	廠商/聯絡人	電話	地址	電子信箱
創作者	郭國相	0930808113	台中市西區美村路一段 117 巷 16 號 1 樓	e3572468@ms57.hinet.net
機電維護	同上			
燈具廠商	同上			
設置年份	2014 年	設置位置	南科台南園區 Park17 商場	
相關設備資料/型號與色號				
色號與備料	無色號			
燈具形式 (數量)	型號：TU-72356 數量：1 盞 光源：高亮度 LED 暖白光			
漏電斷路器	士林電機-2P 漏電斷路器			
電源供應器	LPV-60-12 防水型供應器			
備註說明	本案電路為防漏電，於每迴路設置「漏電斷路器」。為防雨與美觀考量，漏電斷路器設置於不銹鋼的保養盒內。			

維護管理方式	
平時養護 (保養)	<p>1. 本案作品材質為不鏽鋼、陶瓷與窯燒玻璃所打造，保養維護方式為每隔一至二個年以清水輔乾淨棉布擦拭表面即可，燈具以夜間巡視是否正常運作。</p> <p>2. 與作品搭配之毛毛蟲樹形維護，每隔 3 至 4 個月修剪一次。</p>
緊急處理 (維修)	<p>作品外觀</p> <p>如有陶片、玻璃片脫落等情形，拍照通知藝術家，藝術家將協助針對毀損之區塊進行修補。</p>
	<p>相關設備</p> <p>1. 機電有損壞情形，先行通知南科機電相關人員，並進行電路檢測，並視情況關閉該迴路，以免發生感電危險。</p> <p>2. 聯繫機電維護商依機電設備說明進行修護。</p>

公共藝術各結構維修及安裝人員廠商資料

項次	項目名稱	型號及 品牌	規 格	安裝及購買 廠商	聯絡人	聯絡電話	聯絡地址	e-mail Add
1	蘋果主體	陶瓷與窯燒玻 璃馬賽克鑲嵌		紅毛港馬賽 克工作室	楊經理	07- 755-7098	高雄市鳳山區油管 路 20 巷 8 號	hmgmosaic@ gmail.com
2	蘋果梗	不鏽鋼 S304		緯峻實業有 限公司	詹嘉賓	02- 82017338	新北市新莊區瓊林 路 71-5 號	welljet.g16888@msa.hinet.net
3	蘋果葉	窯燒玻璃		偌定錡有限 公司	林彥成	04- 2258-3096	台中市西屯區市政 路 610 號	ag5168@gmai l.com.
4	照明光源	TU-72356		泰宇照明設 備有限公司	詹先生	02- 2298-0867	新北市新莊區五工 三路 62 巷 22 號 1 樓	tu5956@hotm ail.com
5	說明牌	不鏽鋼 S304		佑星銘版有 限公司	周先生	07- 652-0389	高雄市烏松區神農 路 971 巷 62 號之 1	yow.shin@msa .hinet.net

作品名稱：南科之星 Go!Go!Go!/STSP STAR Go!Go!Go!

作者：郭國相、魏晉興/Kuo Kuo Hsiang

設置位置：一期標準廠房旁廣場入口處

設置年代：2014

作品尺寸：L800 x W210 x H210 cm

作品材質：不鏽鋼、玻璃、LED 模組

作品類型：立體雕塑



作品配置圖



紅色為光源設置位置 藍色為配電箱設置位置(車體入口框架上方)

作品施工示意圖

三、尺寸材質暨施工概述

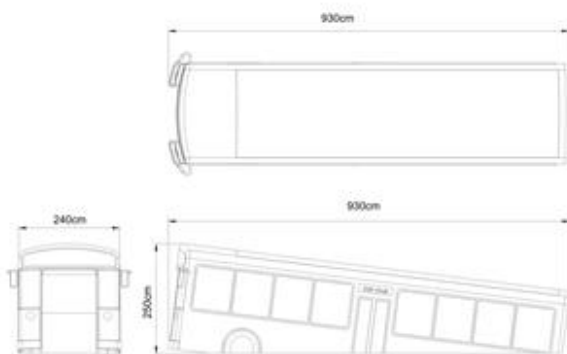

設置方式說明

1. 圖2-1-(A)為設置地點既有之T字型RC設施，其他平面以上之配置如圖4-1-(D)所示

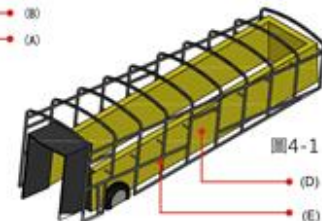

2. 圖2-1-(B)為設置地點既有之採光罩設施，預定於本案公共藝術完成編製雕塑工程後拆除，本作品安裝設置完成，將兼具頂蓋及採光之功能，如圖2-2所示
3. 本案作品內部設置一組不鏽鋼車體結構框架如圖4-1-(E)所示。
4. 圖4-1-(E):除了強化主體結構安全外，亦作為作品與既有RC設施之結合組裝之媒介
5. 作品安裝前於現場量測確認相關設置方位後，將膨脹螺栓定植插入T字型RC設施，再以焊接與綁固的方式將不鏽鋼所打造之安全結構框架暨作品主體，固定於RC設施，即可完善安全地完成作品設置。

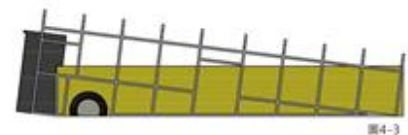
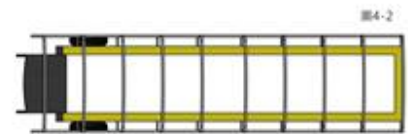

車體之側邊切線位置，為融入環境景觀中，已依設置基地之兩側鋪面坡度調整。實際成果，以設置完成之作品現況為準。

作品基本資料/設置廠商聯絡表				
項目	廠商/聯絡人	電話	地址	電子信箱
創作者	郭國相	0930808113	台中市西區美村路一段 117 巷 16 號 1 樓	e3572468@ms57.hinet.net
機電維護	同上			
燈具廠商	同上			
設置年份	2014 年	設置位置	一期標準廠房旁廣場入口處	
相關設備資料/型號與色號				
色號與備料	無色號			
燈具形式 (數量)	型號：TU-72356 數量：1 盞 光源：高亮度 LED 暖白光			
漏電斷路器	士林電機-2P 漏電斷路器			
電源供應器	LPV-60-12 防水型供應器			
備註說明	本案電路為防漏電，於每迴路設置「漏電斷路器」。為防雨與美觀考量，漏電斷路器設置於不銹鋼的保養盒內。			
維護管理方式				

平時養護 (保養)	本案作品材質為不鏽鋼與強化、膠合玻璃所打造，保養維護方式為每隔一至二個月以乾淨棉布擦拭其表面即可。燈具以夜間巡視是否正常運作。	
緊急處理 (維修)	作品外觀	<ol style="list-style-type: none"> 1. 如有玻璃片破裂等情形，拍照告知藝術家，藝術家將針對毀損之區塊進行修補。 2. 表面漆料因外力受損，可依台灣地區油漆同業工會色卡編號修補。(見材質暨色彩說明表)
	相關設備	<ol style="list-style-type: none"> 1. 機電有損壞情形，先行通知南科機電相關人員，並進行電路檢測，並視情況關閉該迴路，以免發生感電危險。 2. 聯繫機電維護商依機電設備說明進行修護

公共藝術各結構維修及安裝人員廠商資料

項次	項目名稱	型號及品牌	規格	安裝及購買廠商	聯絡人	聯絡電話	聯絡地址	e-mail Add
1	車體鋼構暨雕塑	不鏽鋼 S304		緯峻實業有限公司	詹嘉賓	02-82017338	新北市新莊區瓊林路 71-5 號	welljet.g16888@msa.hinet.net
2	全車玻璃構件	強化玻璃 膠合玻璃		台藝玻企業有限公司	楊先生	06-249-3566	台南市仁德區崑崙路 496 巷 106 號	tga0301@gmail.com
3	照明光源	TU-72356		泰宇照明設備有限公司	詹先生	02-2298-0867	新北市新莊區五工三路 62 巷 22 號 1 樓	tu5956@hotmail.com
4	說明牌	不鏽鋼 S304		佑星銘版有限公司	周先生	07-652-0389	高雄市鳥松區神農路 971 巷 62 號之 1	yow.shin@msa.hinet.net

作品名稱：勇渡南科/Brave crossing the STSP

作者：郭國相/Kuo kuo Hsiang

設置位置：一期標準廠房中庭

設置年代：2014

作品尺寸：

L1300 x W500 x H200 cm

作品材質：不銹鋼、LED 模組



作品配置圖 (機電配置圖)



紅色為光源設置位置 藍色為配電箱設置位置

作品施工示意圖

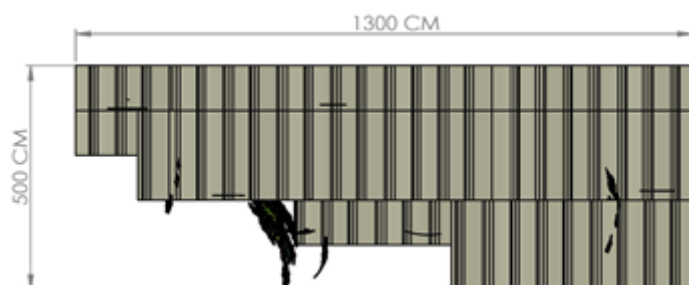

本案所繪製之金屬浪板，為設置基地之現有設施。

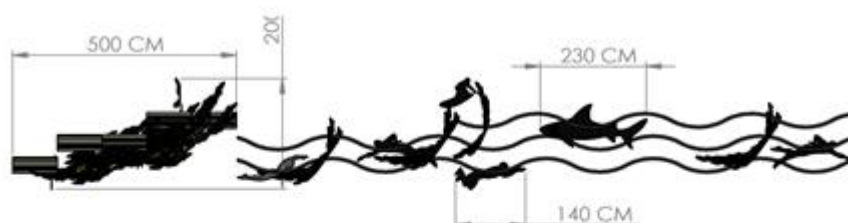

等兩種與結構安全說明

1. 作品總體設置之範圍尺寸：1300*500*200 CM
2. 設置過程中，將依現場多重動線之視覺景觀效果與結構安全，適當調整作品之設置位置，讓本作品以最佳的方式呈現。
3. 本案將結合焊接鎖固及懸吊等兩種方式，將作品安裝設置完成。
4. 本案所使用之金屬材料，100%為S304不鏽鋼

材質暨色彩說明表



美商必備世

水性抗 UV 汽車漆

(8900 白色 , 8921 深紫色, 8950 深黑色, 8952 透明綠, 8957 兼藍色 , 8965 橘黃, 8970 深黃色)

本作品係以不鏽鋼所打造，並由藝術家以上列色系所混搭繪製而成，若有因外力所造成的嚴重損壞或髒汙，務必通知藝術家本人協助維護修繕等相關事宜。

作品基本資料/設置廠商聯絡表				
項目	廠商/聯絡人	電話	地址	電子信箱
創作者	郭國相	0930808113	台中市西區美村路一段 117 巷 16 號 1 樓	e3572468@ms57.hinet.net
機電維護	同上			
燈具廠商	同上			
設置年份	2014 年	設置位置	一期標準廠房中庭	
相關設備資料/型號與色號				
色號與備料	S304 不鏽鋼			
燈具形式 (數量)	型號：TU-72356 數量：1 盞 光源：高亮度 LED 暖白光			
漏電斷路器	士林電機-2P 漏電斷路器			
電源供應器	LPV-60-12 防水型供應器			
備註說明	本案電路為防漏電，於每迴路設置「漏電斷路器」。為防雨與美觀考量，漏電斷路器設置於不銹鋼的保養盒內。			

維護管理方式	
平時養護 (保養)	本案作品材質為不鏽鋼所打造，保養維護方式為每隔一至二個月以清水輔乾淨棉布擦拭表面即可，燈具以夜間巡視是否正常運作。
緊急處理 (維修)	作品外觀
	相關設備

- 1.如發現作品與浪板桁架之銜接點鬆脫，拍照通知藝術家，藝術家將協助針對毀損之區塊進行修補。
- 2.表面漆料因外力受損，拍照通知藝術家，藝術家將協助針對毀損之區塊進行修補。
- 1.機電有損壞情形，先行通知南科機電相關人員，並進行電路檢測，並視情況關閉該迴路，以免發生感電危險。
- 2.聯繫機電維護商依機電設備說明進行修護

公共藝術各結構維修及安裝人員廠商資料

項次	項目名稱	型號及品牌	規格	安裝及購買廠商	聯絡人	聯絡電話	聯絡地址	e-mail Add
1	鋼構暨雕塑	不鏽鋼 S304		緯峻實業有限公司	詹嘉賓	02-82017338	新北市新莊區瓊林路 71-5 號	welljet.g16888@msa.hinet.net
2	照明光源	TU-72356		泰宇照明設備有限公司	詹先生	02-2298-0867	新北市新莊區五工三路 62 巷 22 號 1 樓	tu5956@hotmail.com
3	說明牌	不鏽鋼 S304		佑星銘版有限公司	周先生	07-652-0389	高雄市鳥松區神農路 971 巷 62 號之 1	yow.shin@msa.hinet.net

作品名稱：桌迷藏/ Hide and Seek

作者：陳宣羽/ Chen Xuan-yu

設置位置：二期標準廠房旁人行道臨南科南路

設置年代：西元 2014 年

作品尺寸：L40 x W410 x H855 cm

作品材質：鍍鋅烤漆

作品類型：平面雕塑



平面配置圖

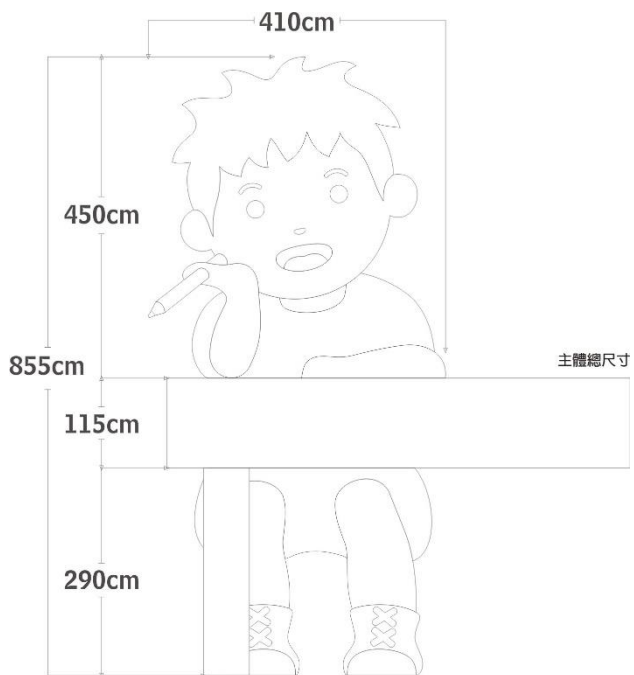

作品施工示意圖

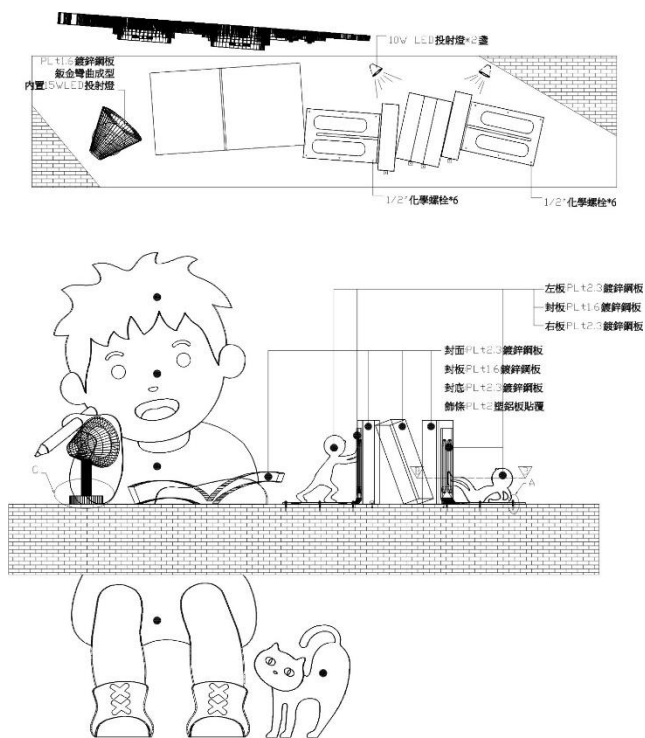

作品基本資料/設置廠商聯絡表				
項目	廠商/聯絡人	電話	地址	電子信箱
創作者	陳宣羽/郭挹芬/邱惠琳	07-6158-000 #5202	高雄市燕巢區橫山路 59 號(樹德科技大學設計學院)	tukusi@stu.edu.tw
機電維護				
燈具廠商				
安裝廠商	將鈞金屬工程有限公司	04-2630- 1515	台中市龍井區忠和村工業路 182 巷 6 號之 1	jiang.jun@msa.hinet.net
設置年份	2014 年	設置位置	南科老城區 PARK17 外牆	
相關設備資料/型號與色號				
色號與備料	鋁複合板(華旗)： YA3137, YA3138, YA3139, YA3122, YA3157-1, YA3117, YA3119, YA3152-1 烤漆色號(美藝堅)： 邊框灰：0841 髮、眉、眼、鼻、嘴：YA3139 舌：YA3117 臉、脖、手、腿：YA3152-1 衣：YA3157-1 褲：YA3137 鞋：YA3138 鞋帶、鞋頭：YA3102 貓：YA3122 檯燈、書擋：PT1788CUV 書封底：PT102CSG、9B31HS、PT110CSG、PT287C、PANTONE198C 書脊：PT102CSG、PT3275C			
燈具形式 (數量)	LED-070-3120 三盞			
漏電斷路器				

維護管理方式

平時養護 (保養)	建議每三個月至半年定期保養，以溼潤軟布料輕拭，將表面灰塵清潔乾淨（切勿使用菜瓜布或鋼刷等用具避免損傷作品），再以中性清潔劑擦拭，保持作品本身的亮度及可視性。 年度保養需檢查作品表面完整性，加強四週的清潔。檢查作品是否因人為因素或天然災害（地震或颱風）而損壞，若有損壞需聯繫保養單位進行維護修補。 (註)作品完成於保固期一年內，由藝術家及承包商負責清潔維護。	
緊急處理 (維修)	作品外觀	若有毀損請通知藝術家及承包廠商至現場確認，再進行製作復原
	相關設備	

陸、檢討與建議

一、來電一下!!! 台南科學園區「創意方案」徵選

1.以全國首創方式，將委託創作人選以民眾參與「公開徵選」方式辦理，經系統性程序及全面性宣傳，徵得人選及可能作品，提送至執行小組委員會議討論定案。

3.公開基地說明會：招開北中南三場位於藝文場所的宣傳說明會，到場人數達到預期。特別是台南場次的基地現勘說明會，人數超乎預期多達 200 人次以上。因此投件數量也超過原本預估的 100 件。

3.除本活動原本受邀五校外，因充份利用網路及知名周刊及 FB 至各大專院校宣傳，效果顯著有些南部部份設計學院也看到網路上公佈的消息，另外邀請本局至課堂中進行本次徵件說明，除傳達本次徵件理念及方式外，也透過公共藝術達到宣傳南科的效果。

二、管理局組織藝術同好團

本局組織由社區居民、實中師生及園區同仁所組成的藝術同好團，共同參與藝術季各項藝文活動，包括擔任公共藝術導覽員、藝文活動攝影等等，以長期且深入方式經營南科藝文社群，凝聚社區共識。